



MASERATI

EXCELLENCE THROUGH PASSION

GAMME GRANCABRIO



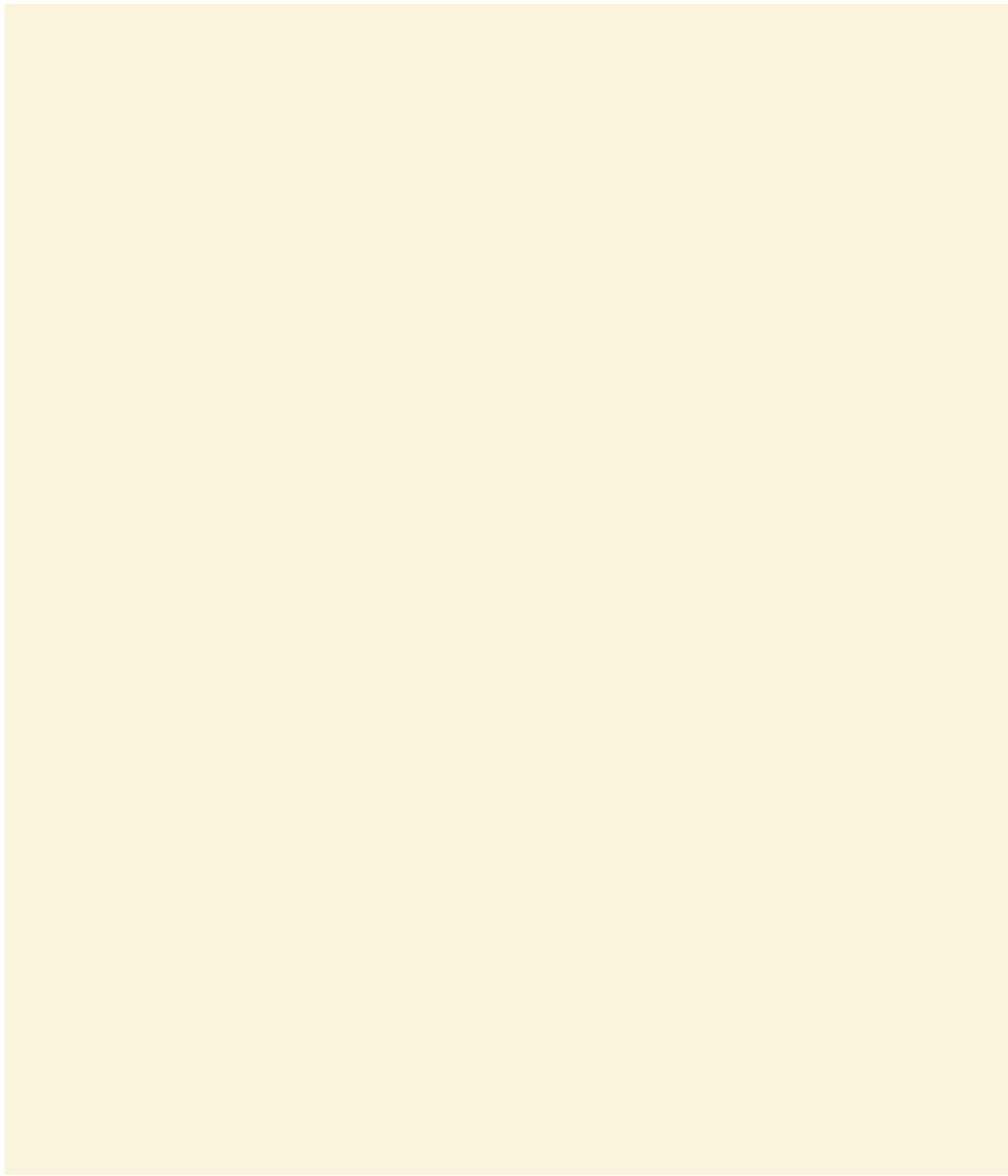

MASERATI.

EXCELLENCE THROUGH PASSION.

LES MASERATI SONT TOUTES DES ŒUVRES D'ART, DONT LA PERFECTION RACONTE L'HISTOIRE DU TRIDENT: L'ÉLÉGANCE DU DESIGN, L'ÉVOLUTION CONTINUE DE LA TECHNOLOGIE, L'EXPÉRIENCE DE MASERATI CORSE ET SON PALMARÈS SANS PAREIL. PARCE QUE MASERATI SIGNIFIE PASSION, INNOVATION, FIERTÉ DE LA LONGUE TRADITION AUTOMOBILE ITALIENNE ET RECHERCHE DE L'ABSOLU DANS LES MOINDRES DÉTAILS. UNE SYMBIOSE COMPLÈTE ENTRE L'ARTISANAT ITALIEN ET LA TECHNOLOGIE DE POINTE, UNE ALLIANCE QUI ENGENDRE DES AUTOMOBILES FAITES POUR FAIRE VIVRE LA PUISSANCE DES MOTEURS ET POUR OPTIMISER LE PLAISIR DE CONDUITE.



GAMME MASERATI GRANCABRIO <i>THE OPEN-AIR EXPERIENCE</i>	6
MASERATI GRANCABRIO <i>EXPERIENCE MORE</i>	10
MASERATI GRANCABRIO SPORT <i>ELEVATE THE EXPERIENCE</i>	44
GAMME MASERATI GRANCABRIO <i>DEUX CARACTÈRES, UNE SEULE ÂME.</i>	70
L'UNIVERSE MASERATI	108



Maserati

MO 145 SP MO



MASERATI GRAN CABRIO SPORT
ELEVATE THE EXPERIENCE

GAMME MASERATI GRANCABRIO

THE OPEN-AIR EXPERIENCE

QUAND LA PASSION RENCONTRE LA LIBERTÉ, LE PRODUIT EST UNIQUE, PRÉCISÉMENT COMME LES CABRIOLETS MASERATI, LA GRANCABRIO ET LA GRANCABRIO SPORT. QUAND VOUS VOUS INSTALLEZ À BORD DE CES VOITURES, VOUS NE PARTEZ PAS POUR UN SIMPLE VOYAGE. ATTENDEZ-VOUS À BEAUCOUP PLUS: UNE EXPÉRIENCE TOTALE QUI EXALTE TOUS LES SENS DU CONDUCTEUR, ET QUI DÉCHAÎNE L'IMAGINATION DE TOUS LES PASSANTS. UN PLAISIR DE CONDUITE EXTRÊME À PARTAGER.

MASERATI GRAN CABRIO
EXPERIENCE MORE





MASERATI GRANCABRIO

EXPERIENCE MORE

NE FAIRE QU'UN AVEC LE PAYSAGE ALENTOUR, NE SENTIR QUE LE GOÛT LE PLUS PUR DU VOYAGE EN TOUTES CIRCONSTANCES, JOUIR DE LA SENSATION DE LIBERTÉ ET DE LA SATISFACTION IMMÉDIATE D'ÊTRE EN MOUVEMENT. SE METTRE AU VOLANT D'UN CABRIOLET N'EST PAS QU'UNE EXPÉRIENCE À VOIR, À TOUCHER, À CARESSER, C'EST AUSSI UNE QUESTION DE STYLE. LE STYLE UNIQUE ET GLAMOUR DE LA GRANCABRIO: LE PREMIER CABRIOLET MASERATI À QUATRE PLACES QUI FAIT VIVRE À TOUS LES PASSAGERS LE BONHEUR DE ROULER CHEVEUX AU VENT. LES SIÈGES ARRIÈRE, INDIVIDUELS ET GALBÉS COMME LES SIÈGES AVANT, COMPOSENT UN CADRE PERSONNEL, CHALEUREUX ET INTIME. UNE VOITURE UNIQUE.





LE STYLE DE L'ÉMOTION

La GranCabrio affiche des lignes dynamiques et élégantes. La signature de Pininfarina est un trait distinctif: l'avant majestueux s'étire sur les côtés vers les phares qui se déploient à l'horizontale, épousant ainsi parfaitement la forme des ailes.

La calandre est coiffée d'un grand trident chromé. Le dynamisme de la silhouette est magnifié par les petits porte-à-faux, le long capot moteur et les grandes jantes de 20 pouces.

L'arrière de la Maserati GranCabrio accentue d'avantage l'allure sportive et l'aspect technologique de la voiture : les feux triangulaires sont munis de 96 LED positionnées de sorte à garantir, la nuit, une identification immédiate.

Capote relevée, la voiture transmet une sensation de puissance avec son nouveau bequet, un élément bombé qui rejoint le côté, un « muscle » qui, dans ce cas aussi, veut reproduire l'agressivité de l'avant. Mais il suffit d'une touche et de 28 secondes pour la voir changer de nature: une fois la capote baissée, elle se dévoile dans toute sa splendeur, grâce à l'équilibre de ses proportions.





MASERATI GRAN CABRIO
EXPERIENCE MORE



La Maserati GranCabrio exprime aussi son esprit unique à l'intérieur, où se mélangent, avec délicatesse, la modernité, l'élégance, l'artisanat, le dynamisme et l'habitabilité. C'est ce à quoi doit s'attendre quiconque a la chance de voyager à bord d'une Maserati GranCabrio, que ce soit au titre de conducteur ou de passager.

Les phases de production des matériaux, réalisées avec précision par d'habiles artisans de la peausserie et de l'ébénisterie, la tradition et le soin minutieux apporté dans le façonnage, la substance insufflée à l'aspect et aux composantes de la GranCabrio: c'est sur ces concepts que se base l'intérieur.

D'emblée, ce qui attire le regard, c'est le tableau de bord: la partie supérieure est marquée sur toute sa longueur par une décoration en forme de V. Les commandes ont été agencées pour vous assurer une sensation de contrôle absolu: les principales fonctions dynamiques sont gérées via des touches disposées du côté conducteur, tandis que les fonctions multimédia les plus utilisées sont pilotées par des boutons placés sur le volant, et s'affichent sur l'écran 7 pouces du Maserati Multi Media System. Celui-ci est situé au centre du tableau de bord, en position relevée pour une meilleure visibilité. Le soin du détail se remarque dans les différents accessoires, comme le superbe anneau chromé qui orne les boutons du tableau de bord et du volant, le logo du Trident estampé à la main sur les appuie-têtes des sièges, le revêtement en Alcantara® à l'arrière des palettes au volant et les splendides coutures apparentes sur les accoudoirs avant et arrière.







MASERATI GRAN CABRIO
EXPERIENCE MORE

MASERATI GRAN CABRIO
EXPERIENCE MORE





LE CONFORT AVEC UN GRAND C

Ne faire qu'un avec le paysage, ne sentir que le goût le plus pur du voyage dans toutes les circonstances: la GranCabrio est faite pour séduire quiconque la conduit. Mais le passager vivra, lui aussi, une expérience tout à fait nouvelle: le plus grand confort au beau milieu de l'élégance et du luxe.

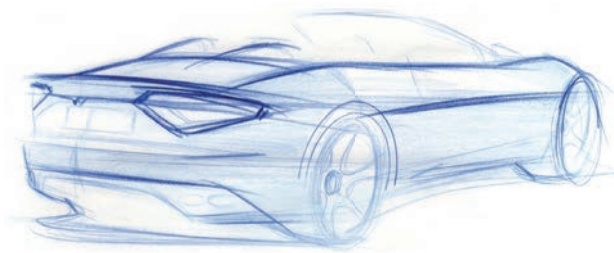

SIÈGES AVANT

Les deux sièges avant disposent d'un système de réglage électrique, avec ajustement du soutien lombaire.

Le pack confort, disponible en option, comprend plusieurs réglages pouvant être mémorisés, trois différents ajustements de température pour le chauffage des sièges sur trois températures, le système « easy entry/exit » qui relève ou abaisse automatiquement la colonne de direction à l'ouverture des portes pour faciliter l'entrée et la sortie des passagers arrière. La forme de l'assise et du dossier est conçue pour bien soutenir le buste et les jambes, y compris dans les virages négociés à grande vitesse.

SIÈGES ARRIÈRE

À l'arrière, les passagers disposent de deux sièges individuels, avec le même profil que les sièges avant et permettent d'accueillir deux adultes en tout confort. Les deux porte-gobelets (identiques à ceux qui se trouvent à l'avant), en position centrale entre les deux sièges, et le compartiment dans le tunnel, en plus des autres compartiments à bord, témoignent également de l'attention portée aux passagers. Calé dans le siège, le buste se retrouve dans une position plus relaxante, légèrement inclinée et confortable.







Maserati

MO 145 BD MO

LA HAUTE TECHNOLOGIE AU SERVICE DU LUXE

Sur la GranCabrio, la mécanique de pointe vous permet de vivre la passion au volant de votre cabriolet, dans le plus grand confort, sans pour autant renoncer à vous amuser, mais en toute sécurité.





MASERATI GRAN CABRIO
EXPERIENCE MORE

EFFICACITÉ AÉRODYNAMIQUE

Pour diminuer les remous propres aux cabriolets, les recherches aérodynamiques ont été réalisées en même temps que les études stylistiques. Le Cx a pu ainsi être réduit à 0,35 capote relevée et à 0,39 capote baissée, les meilleurs chiffres pour les voitures de cette catégorie.

L'objectif a été atteint grâce au design spécifique des renforts de soubassement (comme le fond en aluminium et le fond moteur) et à la conception minutieuse de la capote, qui ne nuit ni à l'efficacité aérodynamique ni à la grande vitesse. Sans oublier la ligne générale de la carrosserie, qui vise à atteindre, à la fois, une valeur minimale de Cx et des valeurs maximales de déportance.

RÉPARTITION DES MASSES

Ce qui fait de la Maserati GranCabrio une voiture amusante à conduire, élégante et sûre quelle que soit la vitesse, c'est une répartition équilibrée des masses: lorsque la capote est relevée, 49 % du poids est à l'avant et 51 % à l'arrière, tandis qu'à capote baissée, ces valeurs sont respectivement de 48 et 52 %.

Une telle configuration, obtenue en reculant le moteur derrière l'essieu avant, se traduit par bien des avantages sur les trajets quotidiens: un comportement prévisible, privilégiant la facilité de conduite, une meilleure traction à l'accélération (notamment sur les chaussées à faible adhérence), une bonne tenue de route. Sans oublier une stabilité et un équilibre exceptionnels, même en cas de manœuvres brusques.

Le parfait équilibre de la GranCabrio est parachevé par la boîte de vitesses hydraulique à l'avant, intégrée au moteur, et par l'arbre de transmission articulé en deux pièces qui transmet le mouvement aux roues via un différentiel autobloquant (avec un pourcentage de blocage de 25 % à l'accélération et de 45 % à la décélération), qui limite les pertes d'adhérence et garantit une motricité constante adaptée.

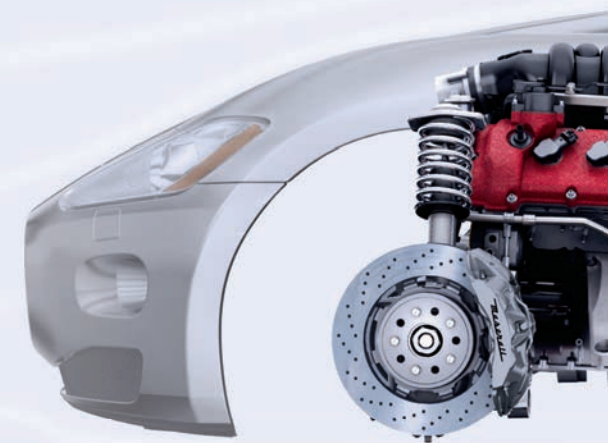

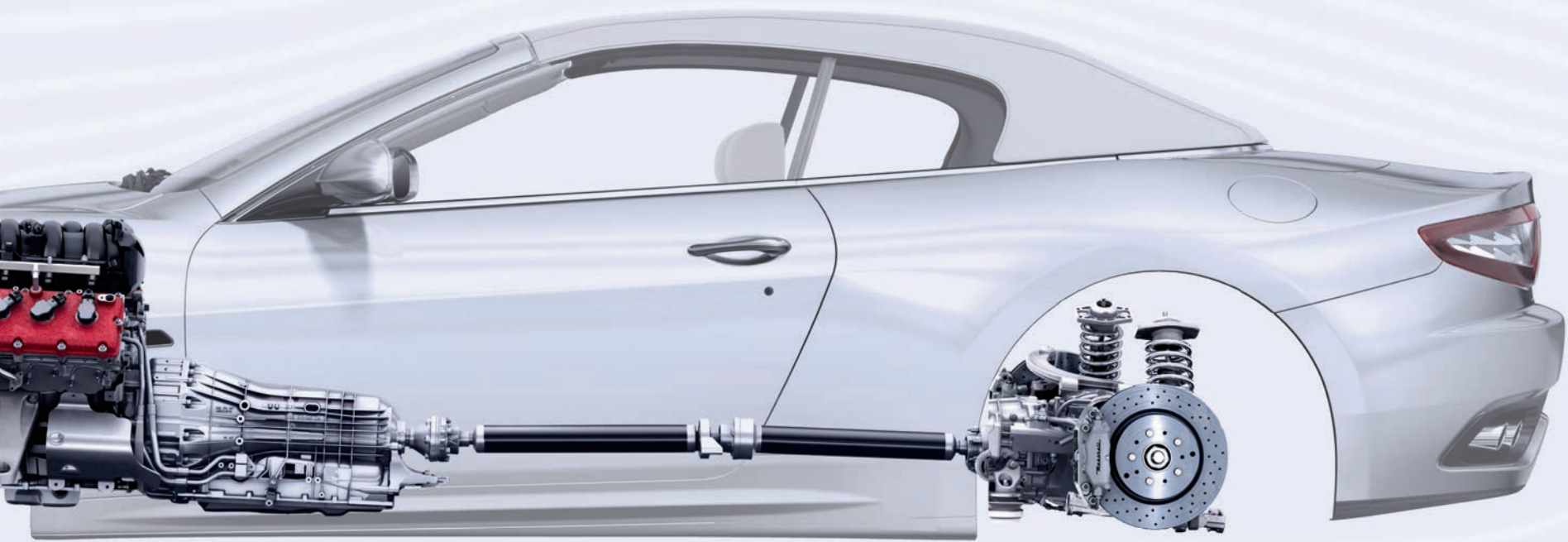

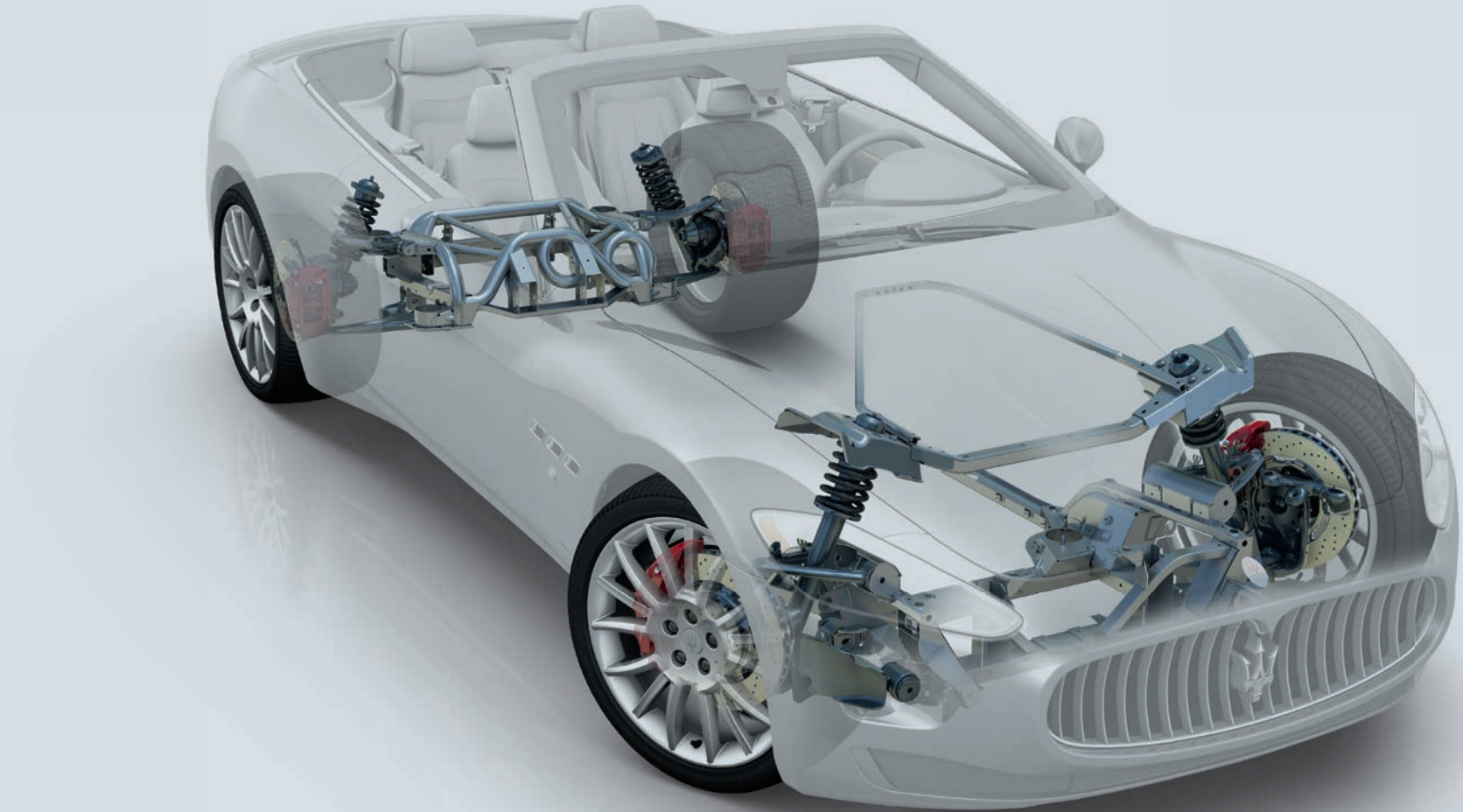

CAISSE

La partie structurelle de la caisse monocoque est en acier; le capot et la traverse avant de renfort du pare-chocs sont en aluminium; le coffre est en plastique thermodurcissable. Celui-ci limite non seulement le poids et résiste mieux aux légers dégâts et à la corrosion, mais il a aussi donné carte blanche à la créativité du designer.

La rigidité du nouveau châssis a atteint des résultats significatifs: la caisse nue a une torsion dynamique à une fréquence de 27,2 Hz. Cependant, l'augmentation de poids par rapport à la GranTurismo est seulement de 100 kilos, ce qui permet à la Maserati GranCabrio d'offrir les mêmes émotions et les mêmes sensations de conduite que sur un coupé.

SUSPENSIONS

La Maserati GranCabrio est équipée, de série, d'amortisseurs à gaz en aluminium qui reposent sur le système Skyhook pour le contrôle automatique et continu de l'amortissement, en mesure de choisir à chaque fois la valeur la plus adaptée aux conditions dynamiques, afin de garantir l'absorption de la moindre irrégularité du terrain et d'assurer, ainsi, le meilleur niveau de confort.

Le système agit au moyen de capteurs d'accélération qui enregistrent les mouvements de chaque roue et ceux de la caisse. Le calculateur analyse ces données et interprète les caractéristiques de la conduite et de la chaussée, puis règle instantanément les amortisseurs. Pour autant, vous pouvez aussi adapter le comportement dynamique de la voiture à votre propre style de conduite en choisissant entre deux réglages, « Normal » et « Sport ». Le premier propose une conduite dans le plus grand confort, tandis que le deuxième procure plus de rigidité, avec des angles de roulis et des transferts de charges plus limités.

Le comportement dynamique de la voiture est assisté par le contrôle de stabilité Maserati Stability Program (MSP), spécialement mis au point par Maserati pour optimiser le dynamisme et la sécurité. Le système repose sur une série de capteurs à même de détecter la moindre anomalie par rapport au comportement dynamique idéal de la voiture, et d'agir sur les freins et sur le moteur pour stabiliser celle-ci et rétablir ainsi un bon comportement.



SYSTÈME DE FREINAGE

La Maserati GranCabrio est équipée d'un système de freinage très performant qui repose sur la technologie dual-cast pour les freins avant. Ce système a été développé en collaboration avec Brembo. La bande de freinage externe du disque est coulée en fonte, tandis que la cloche est en aluminium. Les étriers monoblocs, eux aussi en aluminium, résistent plus aux déformations que les étriers traditionnels en deux pièces. Il s'agit d'un double circuit à quatre disques ventilés et perforés. L'essieu avant laisse entrevoir les étriers monoblocs en aluminium à six pistons à diamètre différencié, ainsi que les disques freins à technologie dual-cast de 360x32 mm, tandis que l'essieu arrière affiche des étriers en aluminium à quatre pistons à diamètre différencié et des disques de 330x28 mm. L'ABS comprend également le système EBD pour optimiser la répartition de la force de freinage entre les roues avant et les roues arrière.

Afin de faciliter les démarrages en côte, la voiture est dotée du système Hill Holder, qui maintient la pression du freinage pendant quelques secondes, ce qui vous laisse le temps de lever le pied de la pédale de frein et d'appuyer sur celle de l'accélérateur sans que la voiture ne recule. La Maserati GranCabrio est équipée d'un frein de stationnement électronique, qui s'enclenche tout simplement en activant la commande électrique prévue à cet effet sur le tunnel central. Par ailleurs, et c'est une première pour une Maserati, la voiture dispose du système HBA (Hydraulic Brake Assist): celui-ci sait reconnaître une situation où le conducteur cède à la panique en analysant des paramètres comme la vitesse d'application de l'effort exercé sur le servofrein, la vitesse des roues et l'allumage du troisième feu stop. Le calculateur du servofrein croise ces données et vous remplace le temps d'augmenter la force de freinage au maximum, afin de réduire les distances d'arrêt.







LA FORCE EXTRAORDINAIRE DE LA PASSION

La GranCabrio est propulsée par un V8. Dans cette configuration, la cylindrée est de 4 691 cm³, et le moteur peut développer une puissance de 440 ch à 7 000 tr/min, et un couple maximum de 490 Nm à 4 750 tr/min. L'angle entre les rangées de cylindres est de 90 degrés. La distribution compte un double arbre à cames en tête par rangée entraîné par chaîne, et quatre soupapes par cylindre commandées par poussoirs hydrauliques. Du côté admission, les arbres à cames sont équipés d'un variateur continu de phase à basse pression, avec un temps de réaction inférieur à 0,15 seconde.

La distribution entraînée par chaîne unique assure une fiabilité exceptionnelle du moteur, un fonctionnement très silencieux, la diminution des frottements qui permet de réduire la consommation, ainsi que la possibilité d'obtenir des calages précis. Tout ceci se traduit par l'amélioration du remplissage des cylindres, ce qui offre des prestations exceptionnelles.

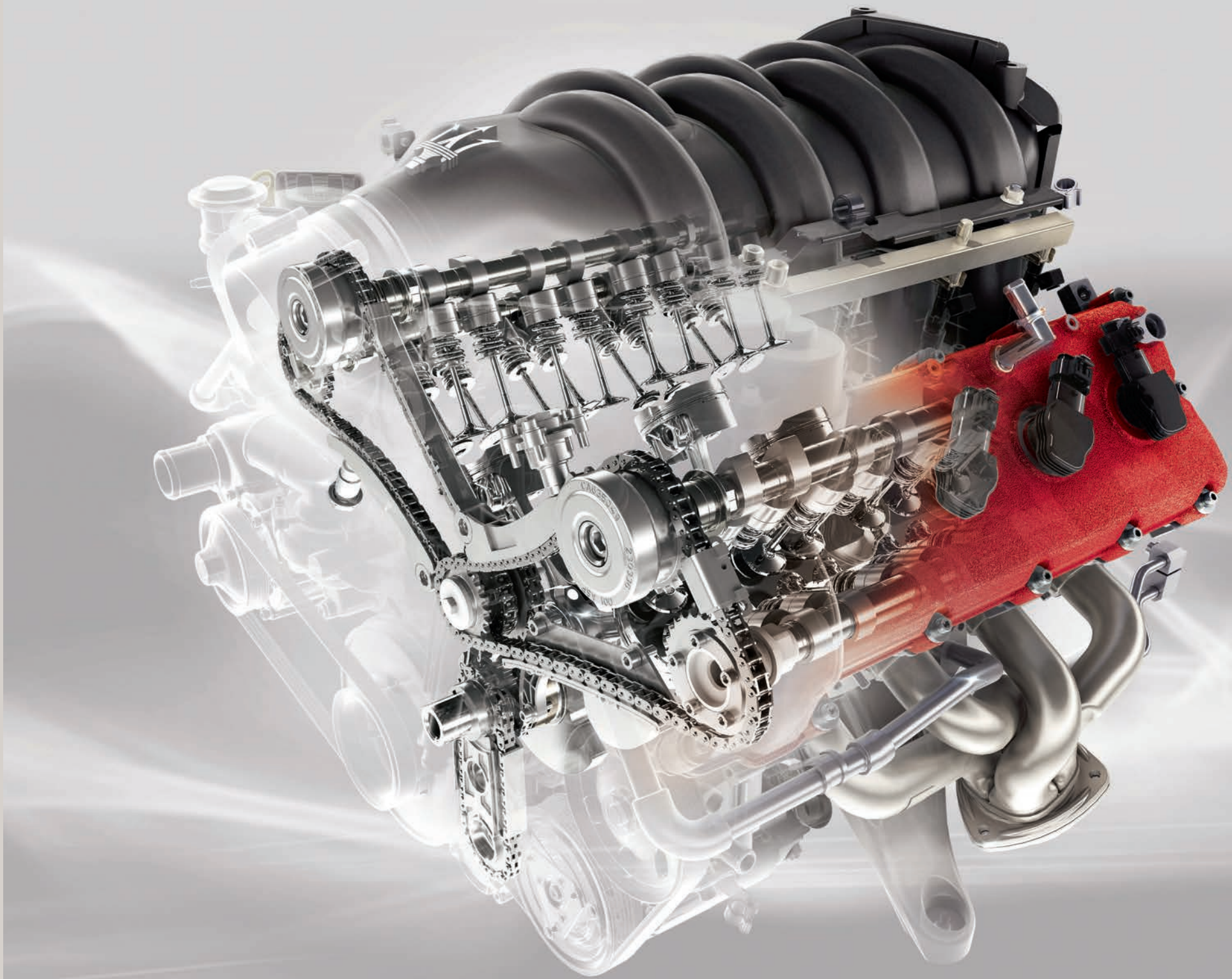

Le moteur, quant à lui, repose sur un système de lubrification par carter humide, où le carter d'huile est solidaire du bloc. Le lubrifiant moteur y est stocké, puis une pompe à bain d'huile le fait circuler. Par conséquent, le moteur est beaucoup plus silencieux, et la conduite plus agréable.

Dès 2 500 tr/min, 82 % du couple est déjà disponible, ce qui assure des reprises exceptionnelles même sur les derniers rapports et donc des dépassements en toute sécurité ou, en cas de conduite sportive sur des parcours prévus à cet effet, une satisfaction intense et l'épanouissement des sens. Enfin, l'adoption d'un catalyseur révolutionnaire à treillis métallique a permis d'obtenir l'homologation Euro 5 pour l'Europe et LEV2 pour les États-Unis, sans aucune réduction de puissance.

SYSTÈME DE SOUPAPES BY-PASS

L'échappement de la Maserati GranCabrio est piloté par des soupapes pneumatiques. En mode « Normal », elles restent fermées pour garantir un niveau sonore confortable et discret. La touche « Sport » permet, non seulement de régler les paramètres de la voiture, mais aussi de commander l'ouverture des soupapes d'échappement, permettant ainsi au moteur de développer toute sa puissance. Sa mélodie devient alors plus stimulante et se transforme en rugissement une fois la capote baissée. L'ouverture des by-pass est impossible à l'arrêt, et quand la voiture roule, elle n'intervient qu'au-delà de 3 000 tr/min, une logique de fonctionnement qui lui procure une âme double: discrète et confortable à bas régime, virile et athlétique quand la conduite se fait plus sportive.



GRANCABRIO

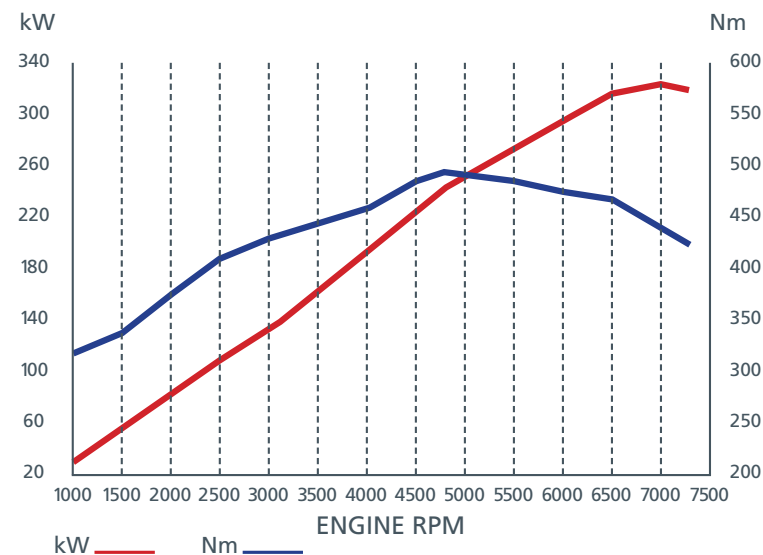



BOÎTE DE VITESSES AUTOMATIQUE AVEC CONVERTISSEUR HYDRAULIQUE DE COUPLE

La boîte de vitesses automatique ZF à six rapports s'allie au 4,7 litres pour former un binôme qui, sans l'ombre d'un doute, satisfera pleinement les conducteurs qui veulent de meilleures reprises et des temps de réactions plus courts, sans devoir renoncer à la douceur et à la souplesse de l'embrayage qui garantissent un grand confort de conduite.

La transmission hydraulique souligne les qualités du V8 Maserati, et notamment à bas et à moyen régime, sans pour autant limiter la puissance à haut régime. Ainsi, le passage des rapports reste digne d'une vraie sportive en mode Manual-Sport.

Vous pouvez choisir entre quatre modes de fonctionnement.

MODE AUTO NORMAL

Pour un style de conduite normal (faibles accélérations latérales et longitudinales), le passage de vitesse est calculé pour garantir le confort maximum à bord. Le passage au rapport supérieur se fait dès que possible pour réduire au minimum les vibrations et le bruit du moteur. Les rétrogradations sont douces. Si la conduite est plus sportive, les rapports sont passés à un régime moteur plus élevé pour en réduire le nombre et augmenter le couple disponible.

MODE AUTO SPORT

Pour un style de conduite normal sans fortes accélérations latérales ou longitudinales, par rapport à la même situation en mode Auto Normal, c'est un rapport de boîte plus court qui sera enclenché, assurant ainsi une réponse plus immédiate et la sonorité sportive du moteur. En cas de conduite sportive, les rapports sont passés à un régime moteur très élevé, et les rétrogradations au freinage sont réglées pour enclencher la vitesse inférieure en virage, afin de mieux contrôler la voiture en entrée et d'augmenter le couple en sortie. Cette configuration est idéale sur les parcours très rapides.

MODE AUTO ICE

Lorsque le conducteur choisit la fonction « Ice », le mode « Sport » (le cas échéant) est automatiquement désactivé, et le contrôle de stabilité (s'il avait été désactivé) est rétabli. La voiture ne peut pas partir en première pour réduire le couple maximal à la roue, et les changements de vitesse peuvent se faire dans une plage de régime comprise entre 3 000 et 4 000 tr/min au maximum, garantissant ainsi, en toute occasion, une motricité excellente.

MODE MANUEL

Si le levier de changement de vitesse passe de la position « D » au rail de sélection « + »/« - », les rapports sont directement passés de manière séquentielle par le conducteur qui peut utiliser, soit le levier, soit les palettes au volant solidaires de la colonne de direction. Avec le levier de changement de vitesse, vous conduirez comme les pilotes Maserati sur les MC12: tirez-le vers vous pour enclencher le rapport supérieur, et poussez-le vers l'avant pour passer le rapport inférieur, reproduisant ainsi les mouvements du corps à l'accélération et au freinage. À tout moment, vous pouvez passer (en laissant le levier de changement de vitesse sur le rail « + »/« - ») du levier aux palettes situées sur le volant. Les palettes Maserati se différencient de celles de la concurrence par leur côté pratique et convivial. En effet, elles sont solidaires de la colonne de direction et, par conséquent, immédiatement accessibles, quelle que soit la situation de conduite. Le conducteur dispose également d'un point de repère fixe, ce qui optimise la sécurité en cas d'urgence. L'utilisation des palettes permet, par ailleurs, de garder les mains sur le volant. Les changements de vitesse se font du bout des doigts, assurant ainsi non seulement une plus grande sécurité, notamment sur les parcours particulièrement sinueux, mais aussi un plus grand plaisir de conduite. Afin de garantir la sécurité de conduite et la fiabilité mécanique, le mode Manuel engage automatiquement la vitesse supérieure dès que le moteur atteint son régime maximum, et de même, la vitesse inférieure pour éviter les sous-régimes. La cinquième vitesse fait exception: afin de préserver le côté sportif de la conduite et de pousser la performance au maximum, le passage doit être signalé par le pilote.

Le kick-down électronique peut être activé à tout moment, en appuyant à fond sur l'accélérateur en mode Auto. En mode Manuel, cette fonction est exclue pour vous laisser choisir votre conduite préférée.





TRANSMISSION

La transmission se définit comme suit: une boîte de vitesses hydraulique à l'avant intégrée au moteur et un arbre de transmission articulé en deux pièces pour transmettre le mouvement aux roues via un différentiel autobloquant qui limite les pertes d'adhérence et garantit toujours une bonne motricité.

La souplesse et la précision de la direction, de même que les sensations transmises au conducteur, contribuent également à garantir le plaisir de conduite, le confort et la sécurité.

L'asservissement électronique adapte toujours la direction assistée en fonction de la vitesse, assurant ainsi le bon équilibre pour la conduite à grande vitesse, ainsi que la légèreté et la facilité de manœuvre, avec un rayon de braquage de 10,7 mètres.

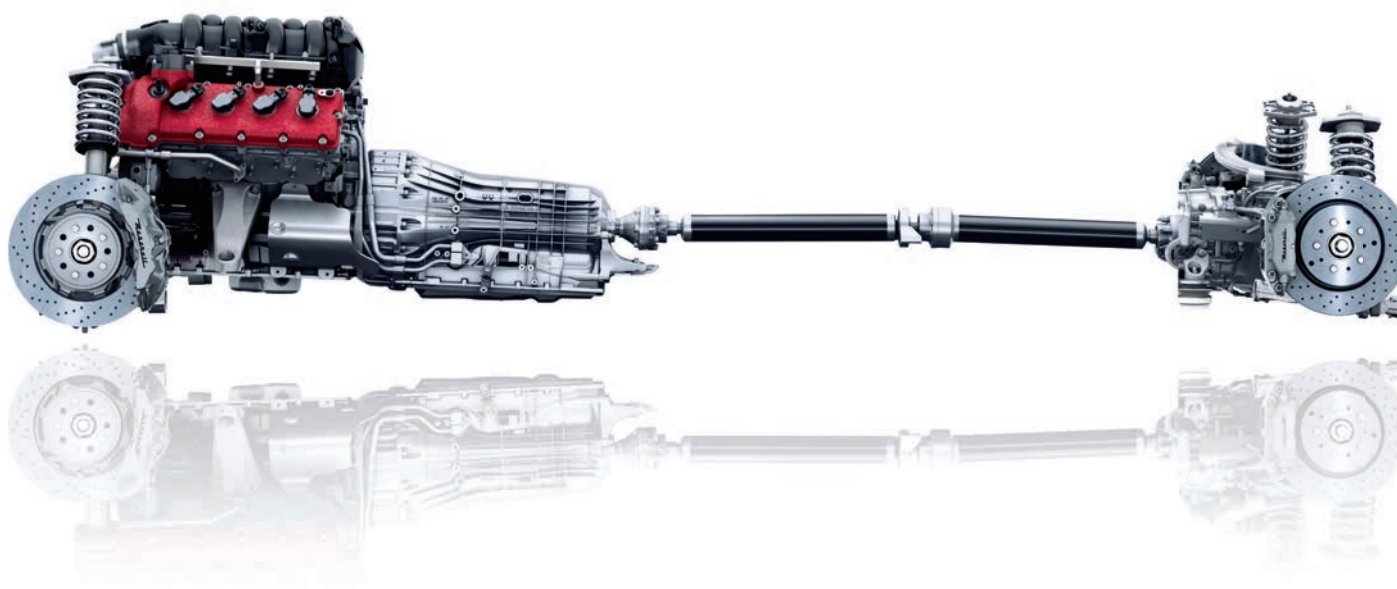

MASERATI GRANCABRIO SPORT

ELEVATE THE EXPERIENCE

LA GRANCABRIO SPORT EST L'ÉVOLUTION NATURELLE DE L'ÉLÉGANTE GRANCABRIO, DÉJÀ TRÈS PERFORMANTE. UNE VOITURE QUI VOUS FERA CONNAÎTRE UN AUTRE UNIVERS, QUI ÉPANOUIRA VOS SENS ET VOTRE PASSION. PARFAITE POUR TOUS CEUX QUI RECHERCHENT LE CHARME DE LA CONDUITE SPORTIVE, EXCELLENTE POUR TOUS CEUX QUI VEULENT PARTAGER L'ÉMOTION D'UN VOYAGE CHEVEUX AU VENT.



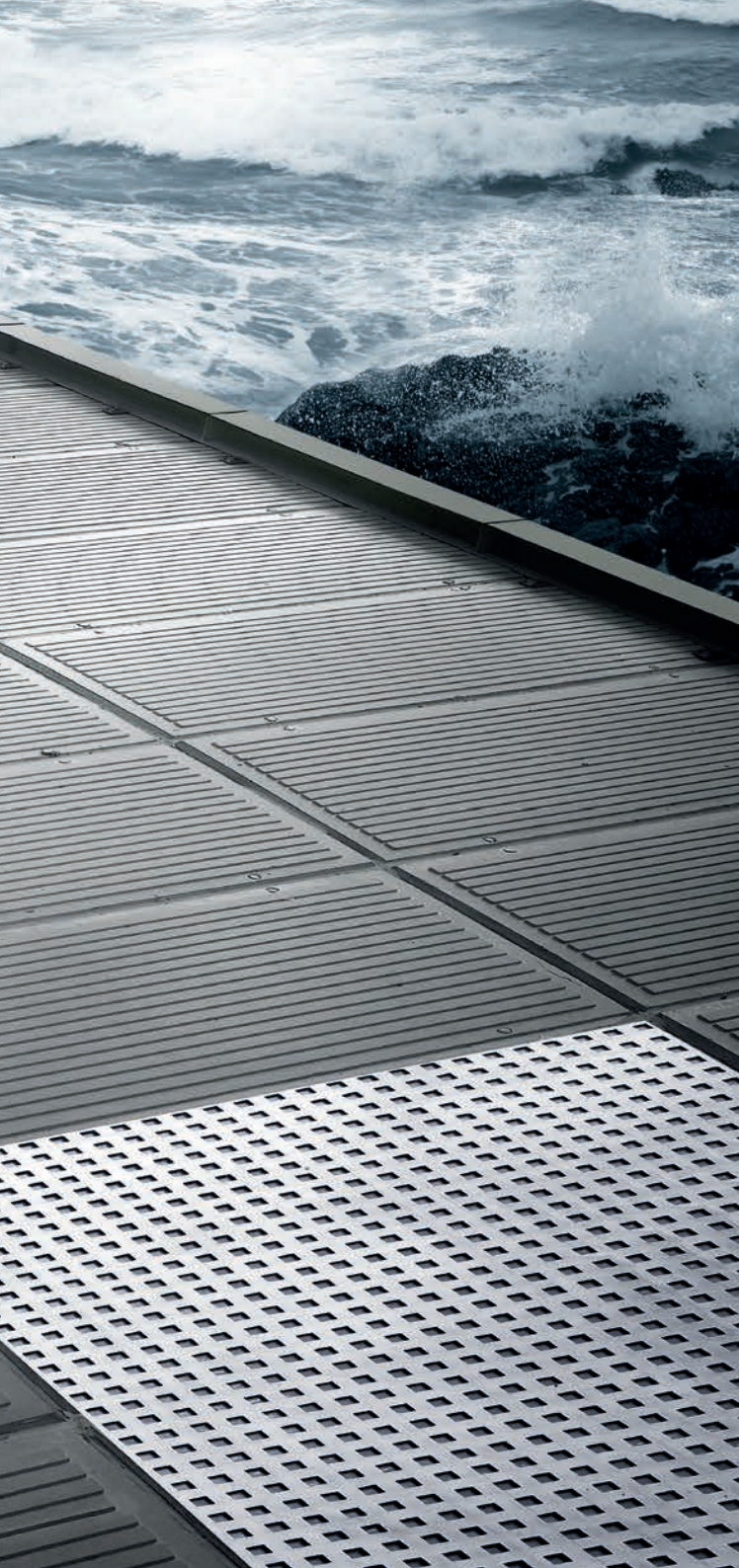

L'ÉLÉGANCE DE LA PASSION

Chaque détail exprime le caractère sportif et la fougue de la nouvelle Maserati GranCabrio Sport, qui se pare d'une couleur rehaussant sa personnalité, Rosso Trionfale, inspirée des couleurs nationales que les Maserati de course affichaient dans les années 50. Parmi les nouveautés esthétiques, l'avant ne passe pas inaperçu, avec son style dynamique et original. La fameuse calandre Maserati s'arme d'ailettes verticales noires et, en son centre, elle est percée du Trident paré de liserés rouges ; un choix de style commun à tous les modèles plus puissants de Maserati. Les feux avant se logent dans un contour intérieur noir, et ils englobent des feux de position latéraux blancs.



Les appendices du capot moteur et les petits déflecteurs affichant un nouveau look, tout comme les portières et la coque des rétroviseurs extérieurs, se marient avec la couleur de la carrosserie. Sur demande, avec le pack MC Sport Line, ils peuvent être fabriqués en fibre de carbone. Les jupes de série, couleur carrosserie, rehaussent la fougue du modèle et optimisent son aérodynamisme. Les appendices, en effet, servent à mieux canaliser l'air en direction des roues arrière. Quand la forme se met au service de la fonction !

Sur demande, les jupes latérales peuvent être colorées en noir. La couleur noire caractérise également la ligne qui borde l'habitacle (la shadow-line) et augmente le dynamisme de la voiture. Le noir est aussi la couleur des embouts d'échappement qui donnent un look sportif à l'arrière. Leur forme ovale personnalise le nouveau modèle. Ils sont disponibles, en option avec le kit MC Sport Line, en fibre de carbone.

Les jantes extra larges de 20 pouces Astro design, mises au point tout spécialement pour ce modèle, existent en deux nuances: Silver et Grigio Antracite. Cette dernière nuance s'assortit d'une finition très particulière qui crée un superbe effet métallisé. Les jantes sont parées de grands tridents qui visent à mettre davantage en valeur la fougue de la voiture.





UN SALON POUR QUATRE

C'est le coup de foudre au premier coup d'œil. La GranCabrio Sport invite à se mettre au volant. Une fois à bord, il suffit d'un millième de seconde pour succomber irrémédiablement à son charme. Fouguese mais confortable et spacieuse, comme sa catégorie l'impose, la GranCabrio Sport ensorcelle. C'est pour cette raison que la voir signifie la vouloir.





MASERATI GRAN CABRIO SPORT
ELEVATE THE EXPERIENCE



SIÈGES AVANT

Les nouveaux sièges avant sont équipés d'un système électrique pour le réglage lombaire, et sur demande. Le pack confort, disponible en option, comprend plusieurs réglages pouvant être mémorisés, trois différents ajustements de température pour le chauffage des sièges, le système « easy entry/exit » qui relève ou abaisse automatiquement la colonne de direction à l'ouverture des portes pour faciliter l'entrée et la sortie du pilote.

Quelques détails renforcent davantage le caractère exclusif de l'intérieur. Les nouvelles coutures M-Design, dans la section centrale des sièges, reproduisent les lignes de la calandre Maserati. La douceur du cuir Poltrona Frau®, disponible en deux nouvelles couleurs Bianco Pregiato et Grigio Chrono, est une tentation irrésistible.

Les sièges peuvent être personnalisés avec le logo du trident incrusté sur les appuie-têtes et avec des coutures contrastantes.

SIÈGES ARRIÈRE

La GranCabrio Sport est une vraie quatre places pour voyager, à plusieurs, cheveux au vent. Les sièges arrière, individuels, galbés et ornés des mêmes détails que les sièges avant, composent un cadre personnel et intime, pour accueillir les passagers en tout confort. Calé dans le siège, le buste se retrouve dans une position plus relaxante, légèrement inclinée et confortable, idéale pour affronter sans problème les voyages plus mouvementés et à grande vitesse.





FINITIONS

Les finitions contribuent aussi à donner à l'intérieur un côté plus sophistiqué. La finition Dark Chrome accentue la fougue de l'habitacle, alors que le Glossy Black épouse à merveille les éléments en fibre de carbone.

Le grand éventail des tapis et des moquettes accueille la nouvelle tonalité Grigio Chrono, qui s'assortit au nouveau revêtement de cuir Poltrona Frau®.

PLAISIR DE CONDUITE

La GranCabrio Sport présente deux nouveaux éléments de série pour magnifier la vocation sportive et pour rehausser au maximum le plaisir de conduite: le volant ergonomique revêtu de cuir et les palettes Trofeo Design, solidaires de la colonne de direction, plus longues que d'ordinaire pour en faciliter l'utilisation, quel que soit l'angle de braquage.

Le frein et l'accélérateur jouent un rôle essentiel pour garantir la sécurité et l'amusement au volant. Voici pourquoi le pédalier est en aluminium percé, et que tout a été fait pour encourager la conduite sportive.

TABLEAU DE BORD ET SEUIL DE PORTE

Le tableau de bord est parfaitement lisible, et il vous informe des conditions générales pour garder tout sous contrôle. Il est identique à celui de la GranCabrio, si ce n'est pour le compte-tours numérique qui vous signale à quel moment passer les rapports.

L'élégant seuil de porte en aluminium brossé se pare du logo Maserati pour donner une touche de classe supplémentaire.



PERSONNALISATION MC SPORT LINE EXCLUSIVE POUR LA GRANCABRIO SPORT

Les packs de personnalisation MC Sport Line englobent toutes les alternatives, ainsi que diverses solutions pour procurer au bolide une configuration purement sportive et dynamique. Ils s'attardent aussi bien sur l'esthétique que sur les accessoires pratiques. Quoi qu'il en soit, ces finitions viennent tout droit de l'univers des compétitions, et elles résument le savoir-faire des ingénieurs Maserati Corse. La fibre de carbone, par ailleurs, a été choisie pour un grand nombre de pièces. Pour la GranCabrio Sport, la personnalisation MC Sport Line (plusieurs niveaux disponibles) propose plusieurs éléments dans ce matériau. Pour l'extérieur, les appendices sur le capot moteur, la coque des rétroviseurs, la poignée des portières et les sorties d'échappement. Pour l'intérieur, le seuil de porte logotisé MC Sport Line, le pédalier en aluminium plein avec logo Maserati Corse et plaque de protection à gauche, les palettes au volant, les moulures sur le tableau de bord, sur les panneaux de porte et sur les caches latéraux arrière, la partie centrale du tableau de bord, le contour du tableau de bord, la couronne du volant et la plaque du levier de vitesse.

Les jantes Neptune de 20 pouces, en noir brillant, sont la touche finale idéale pour les personnalisations MC Sport Line. À l'extérieur, le capot peut se doter de la livrée V-Stripe, et les ailettes aérodynamiques, sur le pare-chocs arrière, accentuent l'impression d'assiette surbaissée.

TMC

Sport Line





DES TECHNOLOGIES DE POINTE

Tous les dispositifs technologiques ont été mis au point pour transformer la GranCabrio Sport en un cabriolet des plus maniables: dynamisme, adrénaline et plaisir de conduite à l'état pur, sans jamais renoncer à la sécurité et au contrôle de la route.

SUSPENSIONS SPORT SKYHOOK

Le comportement de la GranCabrio Sport a fait l'objet d'une attention particulière. C'est pour cette raison que ses suspensions ont spécialement été conçues pour elle. La touche « Sport », sur le tableau de bord, transforme le caractère de la voiture qui adopte une configuration plus sportive, afin d'optimiser l'adhérence. Les suspensions Skyhook présentent des amortisseurs en aluminium avec contrôle continu de l'amortissement. Le système est piloté par un calculateur auquel sont transmises les données par les capteurs d'accélération montés sur chaque roue et sur le châssis. Le calculateur traite ensuite les données, analyse le style de conduite et les conditions de la chaussée. Chaque amortisseur possède un clapet proportionnel qui permet au logiciel du calculateur de régler immédiatement leur assiette, en fonction des conditions dynamiques du véhicule.

SYSTÈME DE FREINAGE

La GranCabrio Sport est dotée d'une grande puissance de freinage. Un usinage mécanique a été réalisé sur les quatre disques pour reproduire quatre rainures et seize trous sur le pourtour. Ces disques permettent de freiner sur une distance plus courte et améliorent la constance de freinage. En effet, les rainures assurent la propreté des plaquettes pour éviter que la poussière ne diminue leur performance, et en cas de pluie, elles contribuent à supprimer le film d'eau. Les trous supplémentaires, quant à eux, assurent l'usure uniforme des plaquettes et du disque pour leur garantir une longue durée de vie.



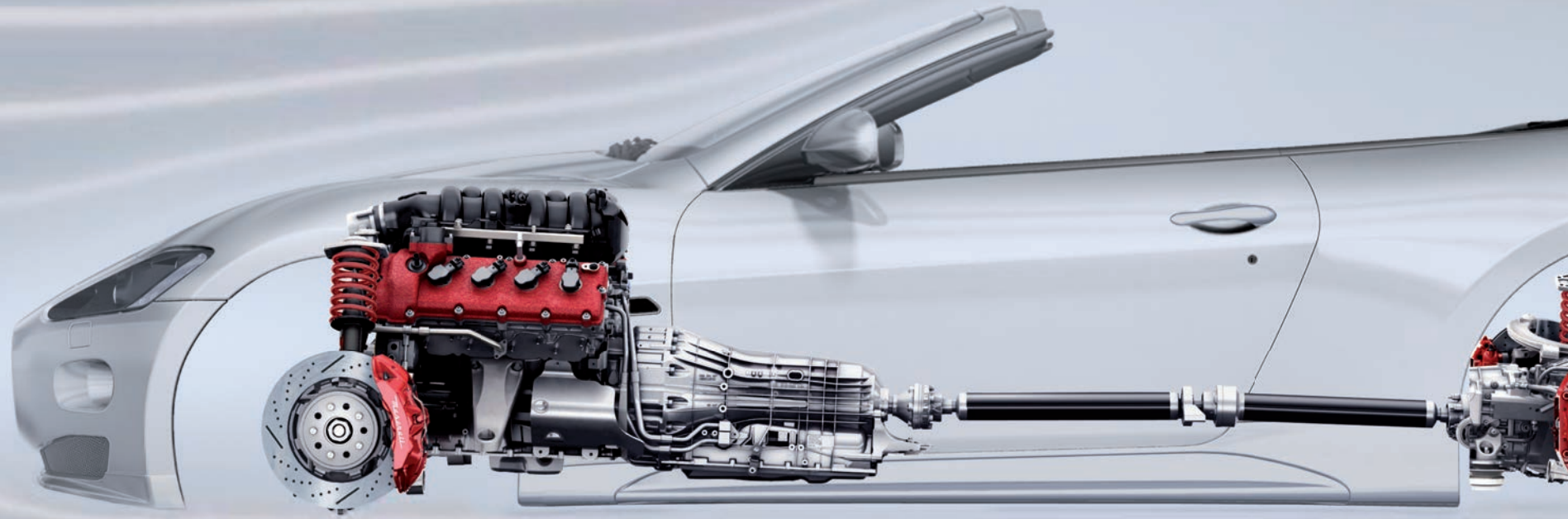



EFFICACITÉ AÉRODYNAMIQUE

Sur la GranCabrio Sport, les recherches aérodynamiques ont été réalisées en même temps que les études stylistiques pour réduire le coefficient Cx à 0,35 capote relevée et à 0,39 capote baissée, les meilleurs chiffres pour les voitures de cette catégorie.

Ces résultats s'appuient sur le design spécifique des renforts de soubassement (comme le fond en aluminium et le fond moteur) et sur la conception minutieuse de la capote, qui ne nuit ni à l'efficacité aérodynamique ni à la grande vitesse. Sans oublier la ligne générale de la carrosserie, qui vise à atteindre, à la fois, une valeur minimale de Cx et un meilleur comportement.

CAISSE

La caisse monocoque est en acier haute résistance, avec des panneaux caissonnés et une structure en tôle galvanisée. Le capot et la traverse de renfort du pare-chocs avant sont en aluminium. Le coffre est en composite thermodurcissable.

Le châssis est dessiné pour satisfaire les exigences des plus rigoureuses normes européennes relatives à la résistance aux chocs. Il se compose de tôles caissonnées en acier haute résistance avec, à l'arrière, une structure tubulaire pour soutenir les suspensions et le différentiel, et à l'avant, une structure pour soutenir les suspensions et le moteur.

LE CHARME DU SPORT

Le cœur de la GranCabrio Sport bat au rythme de votre passion. Le rugissement intense et profond, orchestré par les soupapes pneumatiques d'échappement, en dit long sur ce V8 de 4,7 litres, qui développe une puissance de 450 ch (331 kW) à 7000 tr/min. Ce moteur, à la fois puissant et léger (grâce aux corps des cylindres en acier), assure des performances extraordinaires sans augmenter la consommation, ainsi qu'une souplesse de conduite impeccable. Il n'hésite pas non plus à montrer sa fougue, caractéristique absolue. Sa conception a englobé des optimisations significatives pour diminuer les frottements, comme par exemple, le revêtement DLC (*Diamond-Like Coating*) et la « super finition » sur les bossages des arbres à cames.





MASERATI GRAN CABRIO SPORT
ELEVATE THE EXPERIENCE

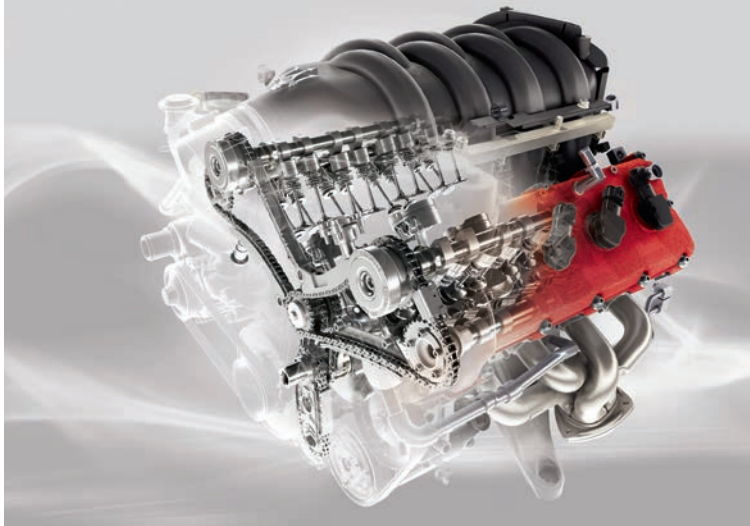

SYSTÈME DE SOUPAPES BY-PASS

La forme des sorties d'échappement et les by-pass composent une voix encore plus étoffée et plus intense, digne d'une vraie sportive. Les soupapes pneumatiques sont pilotées par la touche « Sport ». Elles restent toujours ouvertes en mode Manual Sport, alors qu'en mode Auto Sport, elles ne s'ouvrent qu'au-delà de 2 500 tr/min.

Les soupapes restent fermées en mode « Normal », obligeant les gaz d'échappement à emprunter un long trajet pour sortir. Ainsi, quand les gaz sont finalement évacués, ils ont perdu toute leur énergie et leur turbulence. Le confort acoustique à bord est total.

La touche « Sport » permet d'ouvrir les soupapes via une commande pneumatique, et les gaz d'échappement sont acheminés vers un parcours en contact direct avec l'extérieur pour faire retentir la voix extraordinaire du moteur.

BOÎTE DE VITESSES

La GranCabrio Sport hérite sa boîte automatique à six rapports de la Quattroporte Sport GT S. La boîte propose cinq modes: Auto Normal, Auto Sport, Manual Normal, Manual Sport et Ice. Le mode Auto Sport enclenche la fonction MC Auto Shift, qui permet de passer de 0 à 100 km/h en seulement 5,2 secondes. La fonction MC Auto Shift englobe une grande palette d'options qui transforment la GranCabrio Sport en un cabriolet agréable et amusant à conduire, même dans les situations de conduite les plus dynamiques.

Le grand écran, au milieu du tableau de bord, donne au conducteur toutes les informations sur la transmission. Enfin, pour passer les vitesses en manuel, ce modèle possède une exclusivité: les palettes Trofeo Design, plus longues que d'ordinaire.

GRANCABRIO SPORT

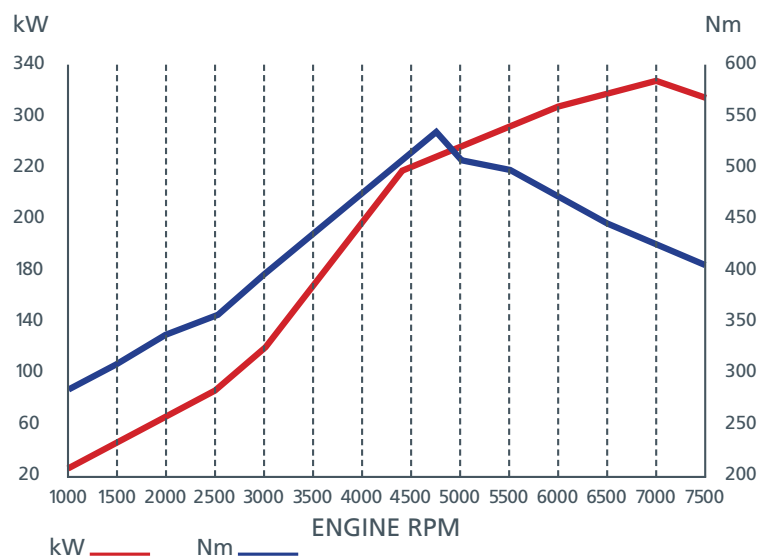

MC START STRATEGY

Cette fonction s'enclenche en mode Auto Sport et lorsque le système MSP est désactivé. Pour l'utiliser, il suffit de garder la pédale de frein enfoncée, d'appuyer sur l'accélérateur, puis de relâcher le frein uniquement quand le moteur a atteint son régime optimal (entre 2 300 et 2 500 tr/min). Cette fonction assure un style de conduite énergique et diminue le temps d'accélération de 0 à 100 km/h de 5,3 à 5,2 secondes.

MC AUTO SHIFT

Sur la GranCabrio Sport, en mode Manual Sport, la fonction MC Auto Shift assure une conduite plus dynamique, tout en gardant la vitesse insérée, même quand le régime moteur augmente jusqu'à l'intervention du limiteur.

En mode Manuel Normal, les rapports sont passés par le conducteur, et le passage peut se faire jusqu'au rouge du compte-tours.

En mode Manuel Sport et en mode Auto Sport, il est possible d'utiliser le double débrayage électronique en montée de rapport.

Cette caractéristique, ainsi que les autres qualités dynamiques du véhicule permettent de satisfaire les conducteurs les plus exigeants.





MASERATI GRAN CABRIO SPORT
ELEVATE THE EXPERIENCE

MASERATI GRAN CABRIO RANGE

DEUX CARACTÈRES, UNE SEULE ÂME

ELÉGANTE ET RAFFINÉE POUR LA PREMIÈRE, SPORTIVE ET FOUGUEUSE POUR LA SECONDE: LA GRANCABRIO ET LA GRANCABRIO SPORT SE DISTINGUENT PAR LEUR CARACTÈRE, TOUS DEUX BIEN AFFIRMÉS. CEPENDANT, LES VOITURES ONT L'ÂME MASERATI EN COMMUN, À SAVOIR LA GARANTIE DE LA SÉCURITÉ, LA RECHERCHE DE LA PERSONNALISATION, LES SERVICES ET LA PASSION PROPRES AU MONDE EXTRAORDINAIRE DE MASERATI.

SÉCURITÉ ACTIVE

MASERATI STABILITY PROGRAM (MSP)

Si la voiture a tendance à dérapier, le Maserati Stability Program (MSP) assure la tenue de route. Sur la GranCabrio, le système réduit le couple, enclenche les freins et stabilise le véhicule en quelques millièmes de secondes. Par ailleurs, il évite le blocage des roues au freinage via l'ABS, répartit la force de freinage entre l'essieu avant et l'essieu arrière en évitant le blocage des roues arrière, et évite le patinage des roues motrices en améliorant la traction sur les chaussées glissantes. Si la touche Sport est enfoncée, le MSP exerce une intervention plus discrète pour permettre une conduite nettement plus sportive, sans compromettre les fonctions de sécurité. De fait, le système intervient plus tard et agit essentiellement sur les freins sans réduire la puissance du moteur. La GranCabrio Sport comprend des réglages spéciaux pour le système MSP, afin de garantir un plaisir de conduite extrême, en toute tranquillité.





MASERATI GRAN CABRIO SPORT
ELEVATE THE EXPERIENCE

CAPTEURS DE PARKING

La gamme Maserati GranCabrio est équipée de capteurs sur le pare-chocs arrière, et sur le pare-chocs avant (en option), pour simplifier les manœuvres, et notamment dans les espaces réduits. La voiture est reproduite sur le tableau de bord avec, tout autour, des icônes lumineuses vertes, orange ou rouges, selon la distance la séparant de l'obstacle.

RÉGULATEUR DE VITESSE (CRUISE CONTROL)

Le régulateur de vitesse permet de rouler automatiquement à la vitesse de croisière programmée, sans devoir appuyer sur l'accélérateur. Une fois le régulateur activé, le passage des rapports observe un ensemble précis de valeurs, choisies automatiquement selon la pente et définies pour garantir le plus grand confort, même sur les longs trajets.

PHARES ADAPTATIFS

La rotation optimise l'efficacité des phares bi-xénon sur les deux versions de la gamme Maserati GranCabrio. En effet, elle permet de mieux éclairer la chaussée et les zones périphériques, augmentant du même coup la sécurité, la nuit, sur les chemins tortueux.

Le calculateur électronique des feux de route et des feux de croisement reçoit instantanément les informations relatives à l'angle de braquage et à l'angle de lacet, ainsi que celles concernant la vitesse, puis oriente les faisceaux de lumière au moyen des petits moteurs électriques prévus à cet effet.

Le système s'enclenche au-delà de 5 km/h. De 90 km/h à 120 km/h, la rotation est plus faible. Pour des raisons de sécurité, il se désactive au-delà de 120 km/h et en marche arrière.

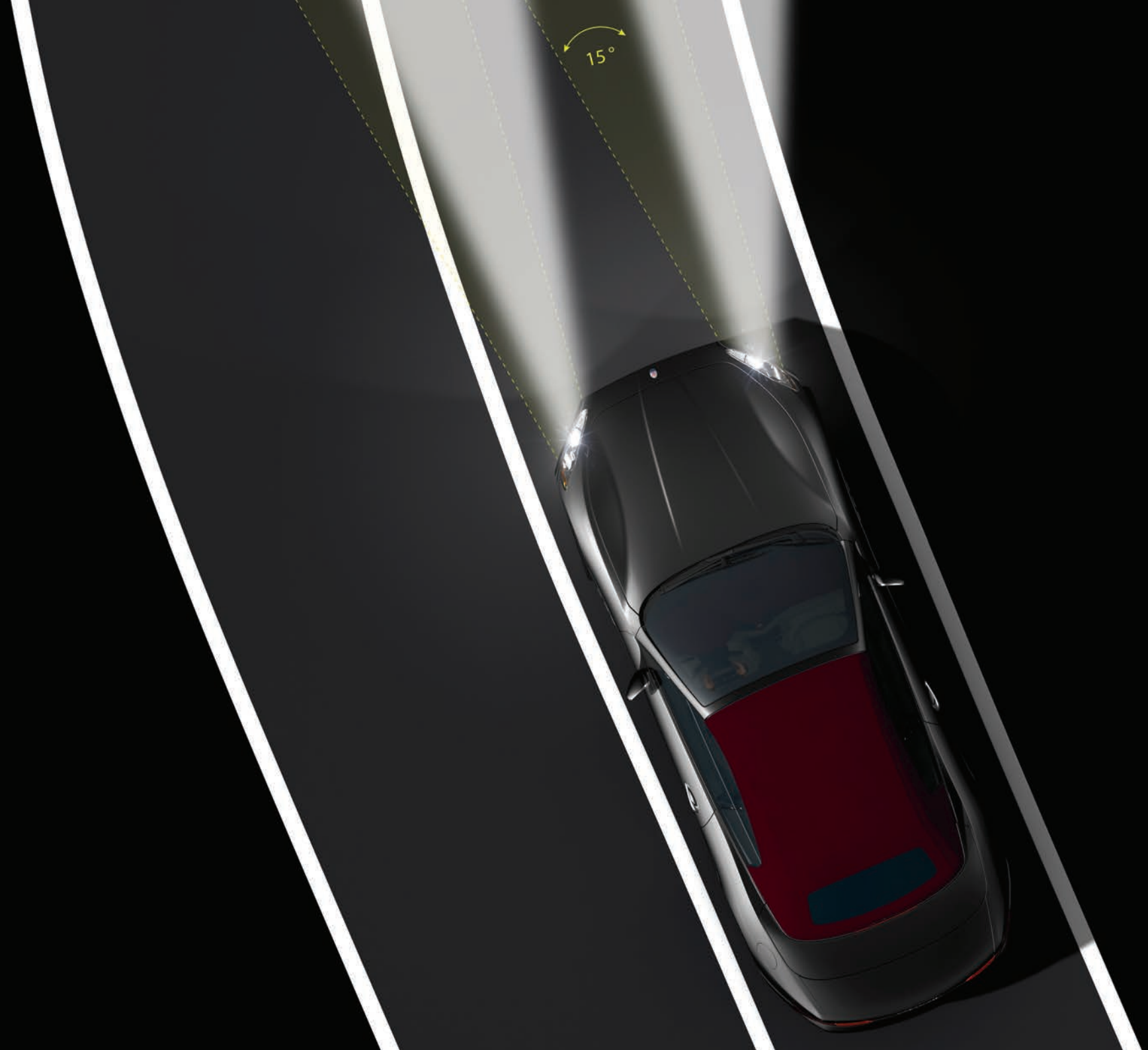



SÉCURITÉ PASSIVE

AIRBAG

La gamme Maserati GranCabrio est munie d'airbags à double déploiement de dernière génération pour le conducteur et pour le passager arrière.

La protection de ce dernier est faite sur mesure, en fonction de sa stature.

En cas d'impact latéral, une sécurité polyvalente protège la partie supérieure du buste et la tête.

ARCEAUX À DÉPLOIEMENT AUTOMATIQUE

Placé au dos des sièges arrière, le système d'arceaux à déploiement automatique est dissimulé par les finitions du couvre-capote jusqu'au moment où il s'enclenche, le cas échéant, en moins de 190 millièmes de secondes. Le calculateur de l'airbag identifie les situations de danger et intervient alors si nécessaire.

CEINTURES DE SÉCURITÉ À PRÉTENTION

Les ceintures de sécurité avant et arrière disposent de commandes électroniques, de mécanismes à prétension pyrotechnique et de limiteurs de charge de dernière génération. Le système interagit avec un capteur en mesure d'évaluer la gravité d'un impact. Sur la base des informations enregistrées, il déclenche le déploiement total des airbags, en tenant aussi compte de la possibilité que les ceintures ne soient pas bouclées.

SYSTÈME ANTIVOL

La fonction antivol est assurée par un système anti-démarrage composé de plusieurs éléments: une clé de contact à transpondeur, un détecteur anti-souèvement, des détecteurs volumétriques à ultrasons, une protection périmétrique et une alarme (située dans le compartiment moteur). La télécommande englobe trois fonctions: verrouillage, déverrouillage des portes et ouverture du coffre.





MASERATI GRAN CABRIO SPORT
ELEVATE THE EXPERIENCE

PERSONNALISATIONS

La matière de base pour l'intérieur de la gamme Maserati GranCabrio est le cuir Poltrona Frau®, l'expression concrète de l'artisanat italien, tant dans la richesse de la matière première que dans la tradition de la fabrication. Les cuirs de l'habitacle sont le résultat d'une sélection rigoureuse pour garantir la meilleure qualité et le confort de cette matière naturelle. Les traitements spéciaux effectués magnifient leur beauté et leur douceur, optimisent leur résistance et leur aspect pratique. Résultat ? Une matière veloutée et agréable en hiver, fraîche et aérée en été, qui s'améliore avec l'âge, tout comme le ferait un grand vin.

Il existe 10 couleurs de cuir, une palette qui permet de donner libre cours à son imagination et de personnaliser les différents éléments de l'habitacle tels que le volant, le tableau de bord, le levier de vitesse, le couvre capote qui, à son tour, se marie à la couleur des surpiques, du tapis et du revêtement intérieur de la capote. La personnalisation peut aussi englober les éléments décoratifs du tableau de bord et des panneaux de porte, ainsi que les caches latéraux arrière. Ils sont disponibles, de série, dans le nouveau gris Dark Chrome, et en option, des boiseries précieuses pour composer un cadre chaleureux et élégant, selon la plus pure tradition automobile italienne. Ou encore, des laqués, pour un look plus sportif et plus sophistiqué.

MATIÈRES DE PREMIER CHOIX

Les matières sont sélectionnées avec soin pour composer un intérieur élégant et accueillant. Le bois Carbalho, à la trame caractéristique, et le bois Moonwood ne sont que deux exemples de la vaste palette disponible.

Le Carbalho, notamment, est originaire du Brésil (Carbalho Brasileiro) et se caractérise par sa compacité moyenne et par sa grande porosité. Grâce à son effet tridimensionnel, le Carbalho a l'avantage de présenter une trame différente sur chaque partie du bois. C'est cette caractéristique réellement unique qui garantit l'originalité de la voiture, semblable à aucun autre exemplaire, pas même à celui qui a quitté la chaîne de montage quelques heures auparavant.

Le Moonwood, au contraire, ne provient pas d'une plante naturelle, mais il appartient à la catégorie des bois multistratifiés. Dans une couleur claire, avec des nervures légèrement rosées, cette matière s'intègre à la perfection au design intérieur de la voiture.

Par ailleurs, une nouvelle teinte fait partie du pack de base pour le pourtour de la climatisation et de l'écran LCD. Le gris Dark Chrome concilie le côté le plus chaleureux avec le côté le plus sportif de la voiture, en proposant un anthracite aux reflets chauds.

Sur une voiture comme celle-ci, ce sont les détails, même les plus petits, qui font toute la différence. C'est pourquoi les tapis peuvent aussi être personnalisés, avec sept couleurs pour le bord: noir, bleu, bordeaux, gris, marron, rouge et sable.



MASERATI GRAN CABRIO SPORT
ELEVATE THE EXPERIENCE





CONFORT

CAPOTE

Sur la GranCabrio et sur la GranCabrio Sport, la capote s'accompagne d'un très vaste éventail de couleurs, pour l'extérieur et pour la toile. Le système ne pèse que 65 kilos en tout, ce qui permet d'abaisser le centre de gravité, situé dans le haut de la voiture lorsque la capote est fermée.

La capote, longue de 182 cm et large de 148 cm, comprend une structure composée de cinq tiges en acier et aluminium. La lunette arrière en verre trempé thermique y est intégrée pour utiliser, sans aucun problème, la voiture en toute saison.

La partie extérieure de la capote consiste en une toile à triple épaisseur pour garantir une grande résistance à long terme. Six couleurs disponibles: noir, bleu, burgundy – un élégant bordeaux– chocolat, gris titane et java. Pour l'intérieur, trois coloris sont proposés: noir, beige et gris beluga.

La résistance à la pluie et aux intempéries est totale, et l'isolement acoustique est garanti capote relevée.

Pour les journées particulièrement chaudes, la capote peut être abaissée de façon électronique avant même d'entrer dans la voiture. Il suffit d'introduire la clé dans la serrure côté conducteur, puis de la tourner dans le sens des aiguilles d'une montre pendant plus de deux secondes, et la capote commence alors à s'ouvrir. Même chose pour la fermer, en tournant cependant la clé dans le sens inverse des aiguilles d'une montre.

Si un orage éclate sans crier gare, ralentissez à une allure de 30 km/h et appuyez sur la touche prévue à cet effet pour fermer la capote en quelques secondes.







FILET ANTI-REMOUS

Pour un voyage à deux, un filet anti-remous (disponible en option) a été mis tout spécialement au point pour ces voitures, afin de profiter, dans le plus grand confort, de la performance et de la souplesse de conduite des deux Maserati GranCabrio. Après une étude en soufflerie, la forme du filet réduit au minimum le flux d'air à l'intérieur de l'habitacle, capote abaissée: lorsque le filet est remonté, la quantité d'air provenant de l'arrière diminue de 70 %, et la vitesse de l'air à l'intérieur de l'habitacle diminue de 50 %.

Avec quatre passagers à bord, le filet anti-remous peut être installé dans le coffre, dans le sac prévu à cet effet.

SYSTÈME DE CLIMATISATION

De plus, la climatisation des Maserati GranCabrio et GranCabrio Sport a été mise au point pour garantir une température ambiante excellente, que la voiture soit ouverte ou fermée. La climatisation automatique bizona assure une bonne température à l'intérieur de l'habitacle. En fonction de la température extérieure, du rayonnement solaire et de l'humidité contenue dans l'air, elle adapte automatiquement, et en silence, tant la température intérieure que l'intensité de la ventilation.

La console de commande, 100% électronique, permet au conducteur et au passager de programmer, indépendamment l'un de l'autre, leur température préférée entre 16°C et 32°C. La répartition des flux d'air conserve, y compris à l'arrière, une température optimale avec deux sorties situées sur la console centrale.



BOSE® SURROUND SOUND SYSTEM

La GranCabrio et la GranCabrio Sport comptent au total douze enceintes très haute fidélité, qui épousent à la perfection l'intérieur de la voiture. En étroite collaboration avec l'équipe de développement de la gamme Maserati GranCabrio, les techniciens Bose® ont créé un système en mesure de satisfaire le mélomane le plus exigeant. Les subwoofers, ces haut-parleurs qui reproduisent les graves, sont aussi puissants que légers, et les sons aigus sont cristallins dans tout l'habitacle grâce à des haut-parleurs spéciaux très haute fidélité. Avec le système AudioPilot, capable de garder automatiquement la même qualité de son à toutes les vitesses, la gamme GranCabrio possède une acoustique comparable à celles des salles de concert.

ÉQUIPEMENTS DIVERS

L'équipement de bord de la gamme Maserati GranCabrio peut aussi inclure d'autres dispositifs électroniques, en option, conçus pour rendre la conduite plus confortable et plus sûre.

Les rétroviseurs extérieurs électrochromes s'obscurcissent au fur et à mesure, selon l'intensité lumineuse, pour éviter l'éblouissement (équipement de série pour le rétroviseur intérieur).

La télécommande ouverture garage, quant à elle, permet de transférer, au maximum, trois fréquences de trois autres télécommandes directement sur le système de bord, situé sur le pare-soleil côté conducteur.

Les capteurs de pression des pneumatiques (TPMS) contrôlent en continu la pression des pneumatiques pendant la conduite. Ce système permet de visualiser la pression de chaque pneu sur le tableau de bord, et avertit le conducteur si la pression descend en dessous de la valeur optimale ou en cas de crevaison.





LE SET DE BAGAGES

La gamme Maserati GranCabrio s'assortit d'un nouveau set de bagages en cuir et en cuir/tissu. Le set de base comprend un Trolley homme, un Trolley femme, un Vanity homme et un Vanity femme. Le set peut aussi inclure une valise faite tout spécialement pour prendre place sur les sièges arrière.

LE CENDRIER

En vue d'optimiser l'espace à l'intérieur de la voiture, le cendrier se loge dans l'un des quatre porte-gobelets. Le corps est en aluminium finement travaillé, avec un rebord brillant assorti au chrome des commandes qui l'entourent.



DESIGN EXTÉRIEUR

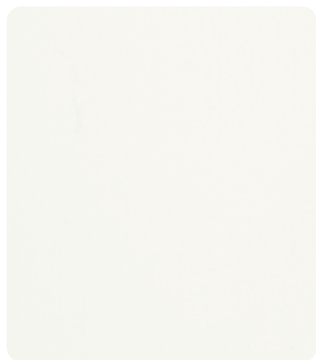

Bianco Eldorado



Grigio Touring



Grigio Alfieri



Grigio Granito



Rosso Trionfale

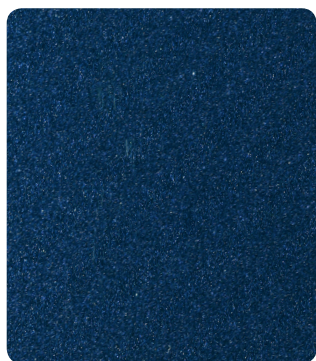

Blu Nettuno

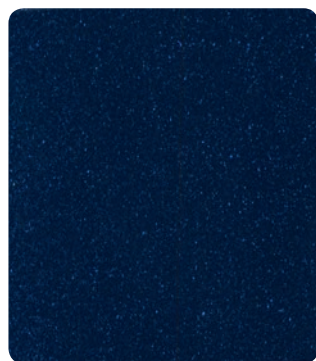

Blu Oceano

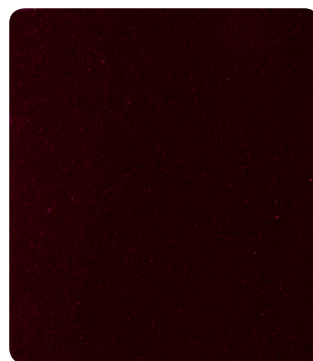

Bordeaux Pontevecchio

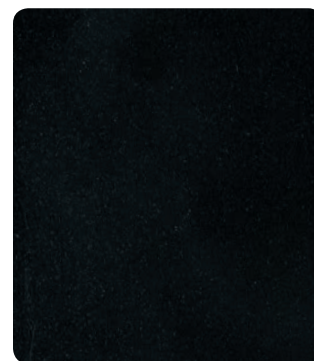

Nero Carbonio



Nero

COULEURS DE PEINTURE

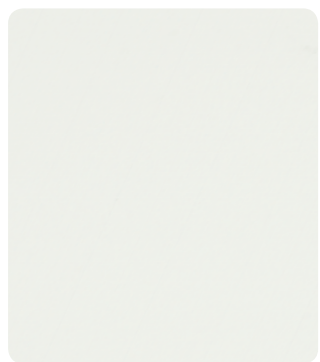

Bianco Fuji



Giallo Granturismo



Blu Mediterraneo

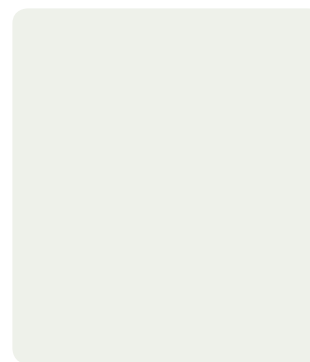

Bianco Fuji



Blu Mediterraneo



Rosso Mondiale



Grigio Nuvolari



Argento Luna



Grigio Granito

PEINTURES SPÉCIALES

PEINTURES OPAQUES

DESIGN INTÉRIEUR



Pearl Beige



Bianco Pregiato



Sabbia



Cuoio



Marrone Corniola



Grigio Chrono

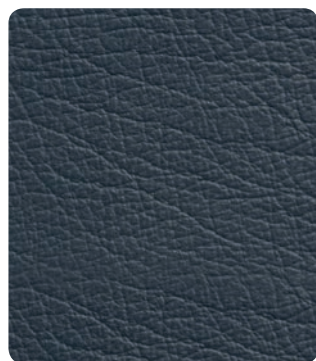

Blu Profondità



Rosso Corallo



Bordeaux

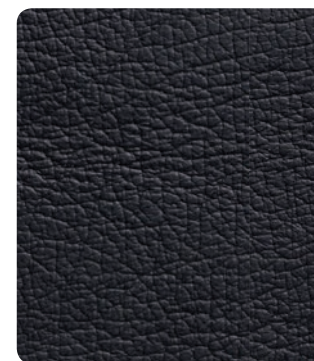

Nero

COULEURS DE CUIRS



Palissandre

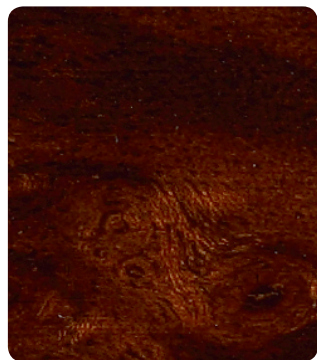

Acajou

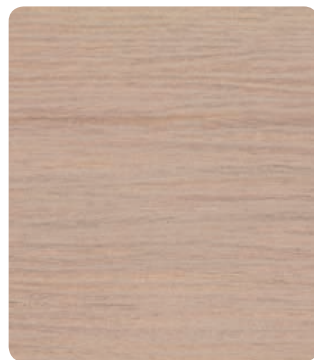

Moonwood



Blu Laque



Black Piano



Wengè



Carbalho



Padouk



Dark Chrome



Glossy Black

FINITIONS INTÉRIEURES EN BOIS

FINITIONS INTÉRIEURES

CAPOTE



Nero



Beige



Java



Cioccolato

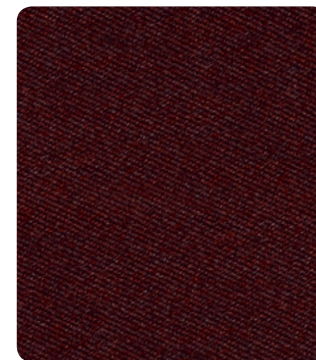

Burgundy



Grigio Beluga

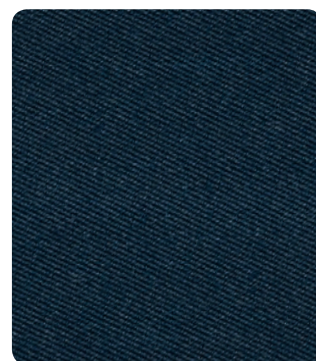

Blu

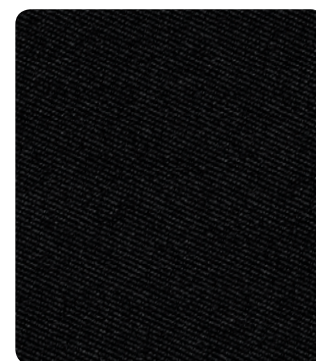

Nero

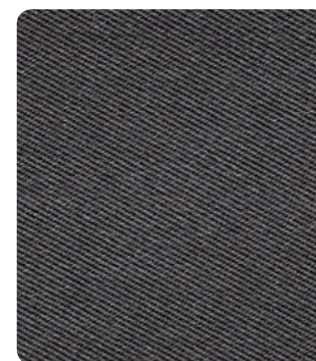

Grigio Titanio

REVÊTEMENT INTÉRIEUR

REVÊTEMENT EXTÉRIEUR



GRAN CABRIO – ROUES



Jantes alliage 20 pouces
avec dessin Birdcage
Silver
(8,5J x 20" avant; 10,5J x 20" arrière)



Jantes alliage 20 pouces
avec dessin Birdcage
Grigio Mercury
(8,5J x 20" avant; 10,5J x 20" arrière)



Jantes alliage 20 pouces
avec dessin Trident
Silver
(8,5J x 20" avant; 10,5J x 20" arrière)



Jantes alliage 20 pouces
avec dessin Trident
Grigio Mercury
(8,5J x 20" avant; 10,5J x 20" arrière)



Jantes alliage 20 pouces
avec dessin Neptune
Silver
(8,5J x 20" avant; 10,5J x 20" arrière)



Jantes alliage 20 pouces
avec dessin Neptune
Grigio Mercury
(8,5J x 20" avant; 10,5J x 20" arrière)

GRANCABRIO – CHÂSSIS



Etriers de frein GranCabrio
de couleur Nero
Disques de freins perforés



Etriers de frein GranCabrio
de couleur Argento
Disques de freins perforés



Etriers de frein GranCabrio
de couleur Rosso
Disques de freins perforés



Etriers de frein GranCabrio
de couleur Blu
Disques de freins perforés



Etriers de frein GranCabrio
de couleur Giallo
Disques de freins perforés



Etriers de frein GranCabrio
de couleur Titanio
Disques de freins perforés



Etriers de frein GranCabrio
de couleur Rosso Opaco
Disques de freins perforés

GRANCABRIO SPORT – ROUES



Jantes alliage 20 pouces
avec dessin Birdcage
Silver
(8,5J x 20" avant; 10,5J x 20" arrière)



Jantes alliage 20 pouces
avec dessin Birdcage
Grigio Mercury
(8,5J x 20" avant; 10,5J x 20" arrière)



Jantes alliage 20 pouces
avec dessin Trident
Silver
(8,5J x 20" avant; 10,5J x 20" arrière)



Jantes alliage 20 pouces
avec dessin Trident
Grigio Mercury
(8,5J x 20" avant; 10,5J x 20" arrière)



Jantes alliage 20 pouces
avec dessin Neptune
Silver
(8,5J x 20" avant; 10,5J x 20" arrière)



Jantes alliage 20 pouces
avec dessin Neptune
Grigio Mercury
(8,5J x 20" avant; 10,5J x 20" arrière)



Jantes alliage 20 pouces
avec dessin Neptune
Nero
(8,5J x 20" avant; 10,5J x 20" arrière)



Jantes alliage 20 pouces
avec dessin Astro Design
Silver
(8,5J x 20" avant; 10,5J x 20" arrière)



Jantes alliage 20 pouces
avec dessin Astro Design
Shiny Antracite Grey
(8,5J x 20" avant; 10,5J x 20" arrière)

GRANCABRIO SPORT – CHÂSSIS



Etriers de frein GranCabrio Sport
de couleur Nero
Disques de freins perforés
avec étriers



Etriers de frein GranCabrio Sport
de couleur Argento
Disques de freins perforés
avec étriers



Etriers de frein GranCabrio Sport
de couleur Rosso
Disques de freins perforés
avec étriers



Etriers de frein GranCabrio Sport
de couleur Blu
Disques de freins perforés
avec étriers



Etriers de frein GranCabrio Sport
de couleur Giallo
Disques de freins perforés
avec étriers



Etriers de frein GranCabrio Sport
de couleur Titanio
Disques de freins perforés
avec étriers



Etriers de frein GranCabrio Sport
de couleur Rosso Opaco
Disques de freins perforés
avec étriers

ÉQUIPEMENTS DE SÉRIE ET OPTIONNELS

	GRANCABRIO	GRANCABRIO SPORT
SÉCURITÉ		
Feux Bi-Xenon (codes et phares) avec système lave-phares	●	●
Feux adaptatifs	●	●
Allumage automatique des feux	●	●
Catadioptrés avant	●	●
Feux avant et arrières antibrouillards	●	●
Feux arrières à LED	●	●
Rétroviseur intérieur électro-chromique	●	●
Rétroviseurs extérieurs électro-chromiques	○	○
Airbags (avant, latéraux et pavillon)	●	●
Ceintures de sécurité avec prétensionneur et limiteur d'effort à l'avant	●	●
Ceintures de sécurité avec prétensionneur à l'arrière	●	●
Fixations Isofix pour sièges enfant à l'arrière	●	●
Arceau de sécurité télescopique	●	●
Maserati Stability Program (MSP) incluant: - Contrôle de stabilité (MSP) - Contrôle de motricité (ASR) - Système anti-blocage de roues (ABS) - Répartition électronique du freinage (EBD) - Contrôle de couple moteur (MSR)	●	●
Système de contrôle de pression des pneumatiques (TPMS)	●	●
Kit de réparation de crevaison	●	●

ROUES ET CHÂSSIS

Jantes alliage léger - 20" dessin Trident Silver (8.5J x 20" avant ; 10.5J x 20" arrière)	●	○
Jantes alliage léger - 20" dessin Trident Grigio Mercury (8.5J x 20" avant ; 10.5J x 20" arrière)	○	○
Jantes alliage léger - 20" dessin Birdcage Silver (8.5J x 20" avant ; 10.5J x 20" arrière)	○	○
Jantes alliage léger - 20" dessin Birdcage Grigio Mercury (8.5J x 20" avant ; 10.5J x 20" arrière)	○	○
Jantes alliage léger - 20" dessin Neptune Silver (8.5J x 20" avant ; 10.5J x 20" arrière)	○	○
Jantes alliage léger - 20" dessin Neptune Grigio Mercury (8.5J x 20" avant ; 10.5J x 20" arrière)	○	○
Jantes alliage léger - 20" dessin Astro Design Silver (8.5J x 20" avant ; 10.5J x 20" arrière)	○	●
Jantes alliage léger - 20" dessin Astro Design Shiny Antracite Grey (8,5J x 20" front; 10,5J x 20" rear)	○	○
Système de suspension à amortissement variable « Skyhook »	●	■
Système de suspension à amortissement variable « Skyhook » - configuration SPORT	■	●

SÉRIE ● EN OPTION ○ INDISPONIBLES ■

	GRANCABRIO	GRANCABRIO SPORT
Disques de freins perforés (360 mm) à l'avant et perforés (330 mm) à l'arrière	●	■
Disques de freins avant 330 mm perforés avec étriers - Disques de freins arrière 360 mm perforés avec étriers	■	●
Direction assistée variable en fonction de la vitesses	●	●
Frein à main électronique EPB	●	●
Petite Roue de secours 18"	○	○

ÉQUIPEMENT EXTÉRIEUR

Peinture métallisée	○	○
Peinture hors gamme	○	○
Peinture « Bianco Fuji » - nacrée	○	○
Couleurs mates	○	○
Calandre avec grille à barres verticales concave	●	■
Calandre avec grille à barres verticales noires mat	○	●
Pack chrome extérieur (feu, poignées de portes, calandre et grilles latérales)	●	■
Pack extérieur Black look (phares, shadowline, calandre et grilles latérales)	○	●
Poignées de portes couleur carrosserie	○	●
Ailettes couleur carrosserie	■	●
Jupes latérales	●	■
Jupes latérales Sport	■	●
Retroviseurs extérieurs électriques, pliage et chauffants	●	●
Trident chromé	●	■
Trident avec deux filets rouges	○	●
Assistance électrique d'ouverture pour les portes et le coffre	●	●
Couvercle de coffre léger avec ouverture à télécommande	●	●
Logo Maserati à l'arrière	●	●
Capteurs de parking arrière	●	●
Capteurs de parking avant	○	○
Échappement : deux doubles sorties chromées en inox	●	■
Échappement : deux sorties larges ovales, en acier inoxydable, couleur noire	○	●
Housse de protection	○	○
Automatique capote	●	●

SÉRIE ● EN OPTION ○ INDISPONIBLES ■

INTÉRIEUR

	GRANCABRIO	GRANCABRIO SPORT
Logo GranCabrio sur tableau de bord	●	■
Logo GranCabrio Sport sur tableau de bord	■	●
Seuils de portes en aluminium	●	●
Instrumentation en Bleu Maserati avec chiffres blancs	●	●
Horloge centrale Maserati chromée au centre du tableau de bord	●	●
Volant sport multifonction trois branches en cuir	●	●
Colonne de direction avec réglage manuel de hauteur et de profondeur	●	●
Palettes de changement de vitesse	●	■
Palettes de changement de vitesse design Trofeo	○	●
Mode « Sport » avec bouton	●	●
Sièges avant ajustables électriquement à haut support latéral, avec appui-têtes séparés, réglages dossier, hauteur et profondeur et système Easy Entry.	●	●
Pack Confort sur sièges avant incluant:		
- Siège conducteur à mémoire	○	○
- Chauffage à l'avant	○	○
- Colonne de direction avec ajustement électrique de la hauteur et de la profondeur	○	○
Logo Trident en relief sur les appui-têtes avant et arrière	●	●
Accoudoir avant rabattable avec éclairage intérieur	●	●
Accoudoir arrière rabattable	●	●
Deux porte-gobelets individuels de grande taille pour les passagers avant et arrière	●	●
Boîte à gants éclairée et verrouillable côté passager	●	●
Compartiments de stockage dans le tunnel central à l'avant et à l'arrière	●	●
Deux aérateurs dans le tunnel central arrière	●	●
Pédales sport en aluminium	○	●
Filet anti-remous	○	○

SÉRIE ● EN OPTION ○ INDISPONIBLES ■

ÉQUIPEMENT ÉLECTRONIQUE

	GRANCABRIO	GRANCABRIO SPORT
Anti-démarrage électronique	●	●
Système antivol avec alarme (périmétrique, volumétrique, anti-soulèvement) Clé télécommande (alarme, fermeture des portes et coffre)	●	●
Régulateur de vitesse	●	●
Système « Home Link » (ouverture de porte de garage)	○	○
Climatisation automatique bi-zone avec 2 aérateurs à l'arrière	●	●
Capteur de buée - sensible aux conditions climatiques extérieures	●	●
Maserati Multi Media Système avec écran LCD de 7" (comprenant système de navigation, tuner RDS, lecteur CD, disque dur de 30 Go pour fichiers musicaux, système « Text to Speech » pour la lecture automatique des SMS et de l'infotrafic TMC Premium)	●	●
Système Hi-Fi Maserati incluant 6 haut-parleurs avec un amplificateur 2 x 40W + 4x25W RMS	●	●
Bluetooth® + Port USB pour enregistrer des fichiers audio et MP3	●	●
Interface iPod	○	○
Système Bose® Surround Sound System (12 haut-parleurs)	○	○
Capteur de pluie	●	●

SELLERIE ET BOISERIES

Sellerie cuir Poltrona Frau®	●	●
Nouveaux sièges M-design	■	●
Sellerie cuir perforé Poltrona Frau™ pour la section centrale des sièges et des dossiers	○	○
Tableau de bord et plage arrière couleur au choix	○	○
Intérieur cuir Bi-ton	○	○
Coutures, couleur au choix (sauf le volant et le levier de vitesse)	○	○

SÉRIE ● EN OPTION ○ INDISPONIBLES ■

	GRANCABRIO	GRANCABRIO SPORT
Décorations intérieures couleur Grigio Dark Chrome	●	●
Décorations intérieures couleur Glossy Black	●	●
Décorations intérieures en Moonwood	○	○
Décorations intérieures en Wengé	○	○
Décorations intérieures en Palissandre	○	○
Décorations intérieures en Acajou	○	○
Décorations intérieures en Carbalho	○	○
Décorations intérieures en Padouk	○	○
Décorations intérieures en couleur vernie (« Black Piano» ou « Blue Laque»)	○	○
Volant et contour du levier de vitesse en cuir coloré	○	○
Volant bois (Palissandre, Acajou, Wengé) et cuir noir	○	○
Volant bois (Palissandre, Acajou, Wengé) et cuir, couleur au choix	○	○
Passepoils de tapis, couleur au choix	○	○
Tapis, couleur au choix	○	○
Capote extérieur noire et revêtement intérieur noir	●	●
Capote extérieur de couleur au choix et revêtement intérieur noir	○	○
Capote extérieur de couleur au choix et revêtement intérieur de couleur au choix	○	○

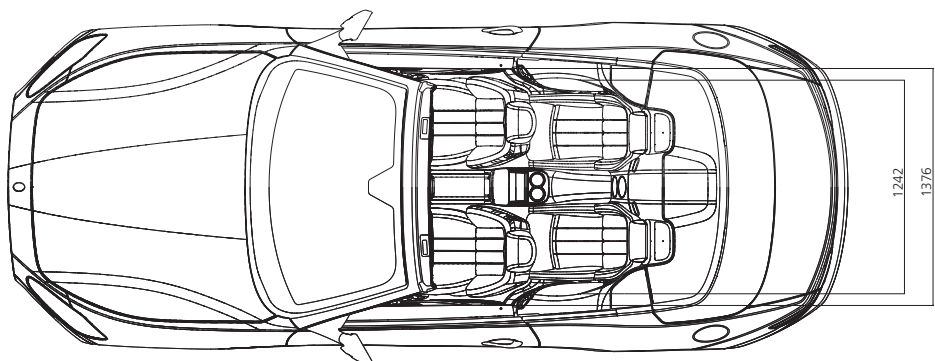
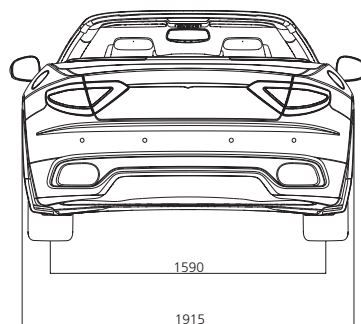
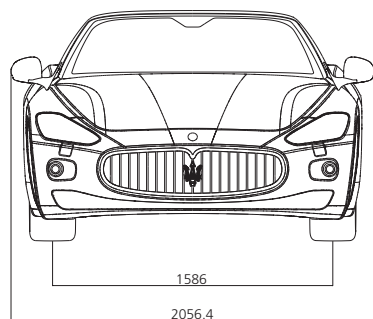
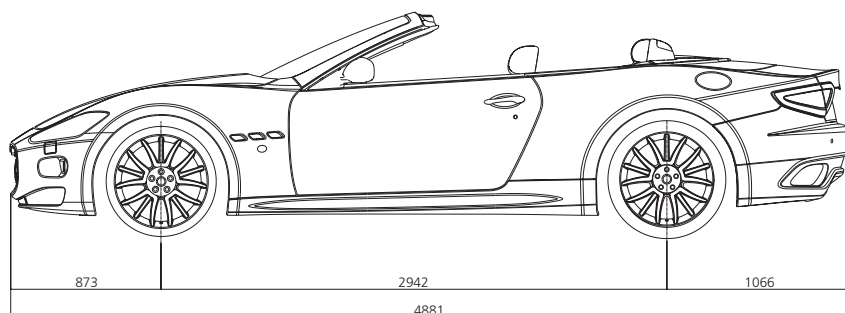

CARACTÉRISTIQUES TECHNIQUES	GRANCABRIO	GRANCABRIO SPORT
<ul style="list-style-type: none"> • Cylindrée • Alésage • Course • Rapport volumétrique • Puissance maxi • Régime de puissance maximale • Couple maxi • Régime de couple maxi • Régime maximum toléré 	4.691 cm ³ 94 mm 84,5 mm 11,25 : 1 323 kW (440 CH) 7.000 tr/min 490 Nm (50 kgm) 4.750 tr/min 7.200 tr/min	4.691 cm ³ 94 mm 84,5 mm 11,25 : 1 331 kW (450 CH) 7.000 tr/min 510 Nm (52 kgm) 4.750 tr/min 7.200 tr/min
PERFORMANCES <ul style="list-style-type: none"> • Vitesse maximale • 0-100 km/h • 400 m départ arrêté • 1.000 m départ arrêté • Reprise de 70 à 120 km/h (VI vitesse) • Distance de freinage depuis 100km/h 	283 km/h (capote fermée) 274 km/h (capote ouverte) 5,3 sec 13,9 sec (sortie vitesse 169 km/h) 24,8 sec (sortie vitesse 221 km/h) 4,2 sec 35 mt.	285 km/h (capote fermée) 276 km/h (capote ouverte) 5,2 sec 13,5 sec (sortie vitesse 175 km/h) 24 sec (sortie vitesse 226 km/h) 4,1 sec 35 mt.
CONSOMMATION ET ÉMISSIONS <ul style="list-style-type: none"> • Consommation (cycle urbain) • Consommation (cycle extra-urbain) • Consommation (cycle combiné) • Emissions de CO2 (cycle combiné) 	22,5 l/100 km 9,8 l/100 km 14,5 l/100 km 337 g/km	22,5 l/100 km 9,8 l/100 km 14,5 l/100 km 337 g/km
DIMENSIONS ET MASSES <ul style="list-style-type: none"> • Longueur • Largeur (avec rétroviseurs extérieurs) • Largeur (sans rétroviseurs extérieurs) • Hauteur • Empattement • Voie avant • Voie arrière • Porte-à-faux avant • Porte-à-faux arrière • Jantes avant • Jantes arrière • Pneumatiques avant • Pneumatiques arrière • Diamètre de braquage • Volume coffre • Volume du réservoir • Poids à sec (EU version) • Poids en ordre de marche (EU version) • Poids en ordre de marche + conducteur • Poids total autorisé en charge • Poids maximale autorisée en charge • Répartition des masses 	4.881 mm 2.056 mm 1.915 mm 1.380 mm 2.942 mm 1.586 mm 1.590 mm 873 mm 1.066 mm 8,5x20" 10,5x20" 245/35 ZR20" 285/35 ZR20" 10,7 mt. 173 l 75 l 1.887 kg 1.980 kg 2.055 kg 2.280 kg 2.350 kg 49% à l'avant ; 51% à l'arrière (capote fermée) ; 48% à l'avant ; 52% à l'arrière (capote ouverte)	4.881 mm 2.056 mm 1.915 mm 1.380 mm 2.942 mm 1.586 mm 1.590 mm 873 mm 1.066 mm 8,5x20" 10,5x20" 245/35 ZR20" 285/35 ZR20" 10,7 mt. 173 l 75 l 1.887 kg 1.980 kg 2.055 kg 2.280 kg 2.350 kg 49% à l'avant ; 51% à l'arrière (capote fermée) ; 48% à l'avant ; 52% à l'arrière (capote ouverte)
<ul style="list-style-type: none"> • Temps de repliement du la capote 	28 s	28 s

L'UNIVERSE MASERATI

*UN MONDE DE COMPÉTITION,
DE PASSION ET DE SERVICES
DÉDIÉS À CEUX QUI AIMENT MASERATI*





MASERATI ET LA COMPÉTITION. UNE LONGUE TRADITION DE SUCCÈS SUR LES PISTES.

La compétition est depuis toujours le banc d'essai par excellence pour tester les solutions qui équiperont les voitures de série.

La fiabilité et la performance sont vérifiées et attestées sur les circuits.

Les technologies et les matériaux sont mis à l'épreuve pendant les courses.

C'est sur le circuit que Maserati a voulu exprimer pleinement la vocation sportive innée de ses bolides.

TROFEO MASERATI GRANTURISMO MC

Avec le Trofeo Maserati GranTurismo MC, réservé aux gentlemen-drivers, le championnat monarque du Trident revient sur le devant de la scène. Celui-ci se joue en 8 rounds programmés dans toute l'Europe, en même temps que le WTCC, le Championnat international GT Open et le Championnat GT d'Italie.

Avec la GranTurismo MC Trofeo, version de course de la GranTurismo S 4.7, les GranTurismo MC GT4, achetées par des équipes privées, pourront participer au championnat, aux côtés des GranTurismo MC Trofeo gérées sur le circuit directement par Maserati Corse. Les GranTurismo MC GT4 feront l'objet d'un classement spécial à part.

La formule prévoit deux séances d'essais libres le vendredi (durée de 40'), deux séances de qualification le samedi (durée 20') et deux courses de 38' + 1 tour le dimanche.

Pour informations:

trofeomaserati@maserati.com

www.maseraticorse.com





INTERNATIONAL SUPERSTARS SERIES

Maserati se pose parmi les vedettes de l'International Superstars Series, avec les deux Quattroporte Sport EVO choisies par le Swiss Team. Les voitures de Modène, basées sur la production de série et alimentées par un V8 4,7 litres, sont pilotées par Andrea Bertolini, pilote d'essai officiel de Maserati et champion du monde FIA GT1 en titre, et par Alessandro Pier Guidi. La marque au trident affronte une concurrence acharnée, et plus exactement neuf constructeurs de grand prestige. Le championnat comprend neuf manches disputées sur les circuits d'Europe. Son règlement technique, axé sur l'harmonisation des performances pour tous les bolides en lice, garantit, aux spectateurs et aux pilotes, un spectacle et des émotions à en couper le souffle.





COURS DE CONDUITE MASTER MASERATI

L'émotion procurée par les performances des Maserati alliée à la sécurité et à la maîtrise en toute circonstances: voilà une expérience à laquelle vous ne pouvez pas renoncer. Vous pourrez en effet apprendre les techniques de pilotage au volant des différents modèles de la marque au trident. Les cours de conduite Master Maserati vous feront découvrir et exploiter au maximum le potentiel de votre voiture, et ils vous montreront comment adopter une conduite plus sûre. Les cours s'adressent aussi bien aux propriétaires Maserati qu'aux clients potentiels. Optimisés et perfectionnés au fil des ans, ils unissent la théorie à la pratique, le tout à l'Autodrome Paletti à Varano de' Melegari (Parma, Italie). Il s'agit d'un circuit technique équipé tout spécialement pour l'enseignement de la conduite. Les cours se déroulent sous la direction technique d'Ivan Capelli et sous la supervision constante d'une équipe de pilotes-instructeurs professionnels. Les Master Maserati proposent trois types de cours:

MASTER WARM-UP

Le cours dure un jour. Il s'adresse à tous ceux qui veulent perfectionner leur technique de conduite au volant des modèles de la marque. C'est l'initiation idéale pour accéder aux différents niveaux de Master que Maserati propose pour former de véritables pilotes. Forte de son expérience et de son professionnalisme, l'équipe a pour objectif d'améliorer les caractéristiques de conduite personnelles, en suscitant l'intérêt des participants et en instaurant un climat détendu et convivial.

MASTER GT

Un cours de 2 jours, tout compris, au volant des différents modèles Maserati. Le programme de formation, intense et passionnant, se base sur une évolution intéressante des contenus dynamiques. Il inclut plusieurs phases de conduite sur piste selon différentes procédures (élaboration des trajectoires en virage avec présence de l'instructeur à bord, acquisition et analyses des données par télémétrie, conduite avec pace-car), de même que des exercices de contrôle du véhicule avec simulation sur différents types de chaussées (changement soudain de direction, dérapage contrôlé, technique de freinage).





MASTER HIGH PERFORMANCE

Le Master HP Maserati représente l'évolution naturelle des techniques de conduite développées au cours du programme GT précédent. Le cours, organisé pour offrir un service extrêmement professionnel et techniquement évolué, donne l'extraordinaire opportunité d'approfondir le monde GT Maserati, en testant sur la piste de Varano de' Melegari l'incroyable performance des voitures de la marque au trident, par un programme personnalisé et spécialisé, qui saura conjuguer technique et satisfaction de conduite.

Le programme propose des notions avancées pour la conduite rapide, ainsi que des exercices de conduite plus complexes et plus difficiles au niveau technique.

MASTER MC TROFEO

Le Master Maserati MC Trofeo est l'expression la plus aboutie du concept de conduite sportive précédemment développé lors du programme High Performance.

Basé sur un programme très professionnel et extrêmement technique, le cours a été conçu pour garantir une expérience exaltante et inoubliable. C'est une occasion unique d'entrer dans le cœur même du monde de la compétition Maserati, en testant sur la piste de Varano de' Melegari les Maserati GranTurismo MC Trofeo utilisées pour le Championnat monomarque du Trident. Le programme prévoit une utilisation intensive des modèles racing, ainsi que l'évolution des contenus axée sur l'optimisation des performances de conduite.

Pour les informations et les inscriptions:

Secrétariat Master Maserati

Tél. : +39 0525 55 11 38 – Fax : +39 0525 55 11 40

info@mastergt.it - www.maserati.com



LES SERVICES SUR MESURE DE L'UNIVERS MASERATI

ESSAI DE CHAQUE VOITURE

Avant de recevoir l'approbation pour être livrée au client, chacune de nos voitures fait l'objet non seulement d'une vérification et d'un rodage au banc d'essai, mais elle est également confiée à l'un de nos pilotes essayeurs experts pour un essai sur route d'environ 50 Km.

LIVRAISON À L'USINE

La livraison du véhicule peut être effectuée au siège historique de l'usine à Modène dans le fascinant showroom dessiné par Ron Arad. En outre, une visite des lignes de production permet de découvrir comment se déroule la fabrication d'une Maserati.

TROIS ANS DE GARANTIE ET DE SERVICE D'ASSISTANCE ROUTIÈRE

Maserati garantit les qualités et les prestations de chacune de ses voitures pendant 36 mois sans limite de kilométrage. Offert pendant 3 ans (avec kilométrage illimité), le service Maserati Assistance est une initiative proposant une gamme inédite de prestations en plus de celles normalement fournies dans le cadre de la garantie. Les prestations incluses sont: le secours routier, le véhicule de courtoisie, le service de taxi pour prendre possession et restituer le véhicule de courtoisie, le retour à domicile des passagers ou la poursuite de leur voyage, la récupération du véhicule réparé, les frais d'hôtel, le rapatriement du véhicule à réparer depuis l'étranger, l'avance sur frais de première nécessité, le service d'informations routières (uniquement en Italie), le service d'informations sur le réseau autorisé du constructeur automobile. Les services sont assurés par des centres d'appels territorialement compétents, accessibles 24 h sur 24, tous les jours de l'année.

MASERATI EXTENDED WARRANTY – EXTENSION DE GARANTIE MASERATI

Tous les propriétaires de Maserati GranCabrio, GranTurismo, Quattroporte, Coupé, Spyder, GranSport et GranSport Spyder peuvent étendre la garantie d'origine de leur véhicule de 12 ou 24 mois supplémentaires, sans limitation de kilométrage et conduire jusqu'à 5 ans en toute sérénité. L'extension de garantie* est déclenchée durant la période de garantie initiale pour un kilométrage inférieur à 100 000 Km au moment de la souscription. Votre distributeur/réparateur agréé Maserati reste à votre disposition pour toute information concernant le programme d'extension de garantie.

* dans le cas d'une extension sur une cinquième année, la souscription doit intervenir avant l'expiration de l'extension de garantie de la 4e année



MASERATI

CERTIFIED PRE-OWNED

MASERATI CERTIFIED PRE-OWNED PROGRAMME

Le programme exclusif « Maserati Certified Pre-Owned » garantit les meilleures occasions du Trident de 12 à 24 mois, sans limitation de kilométrage. Afin de pouvoir bénéficier de la même assistance que les véhicules neufs, les voitures d'occasion sont inspectées au travers de cent vingt points de contrôle. Une fois certifiée, la voiture est alors conforme aux normes de qualité les plus strictes et est à même de répondre aux attentes des clients.

Ces derniers n'auront plus qu'à s'asseoir au volant pour savourer une joie et une émotion hors du commun.

*VISITE DE L'USINE**

Afin de découvrir le lieu où est né le mythe Maserati.

Maserati vous propose de connaître ses secrets de l'intérieur en effectuant une visite guidée de ses établissements de production à Modène. Pour comprendre la manière dont naissent les voitures, découvrir leurs nombreux secrets et le fonctionnement de la voiture et en apprenant leur mécanique et vous sentir comme un membre à part entière de la grande famille Maserati.

*Visite sur rendez-vous uniquement. Pour la réservation, veuillez vous adresser au distributeur de votre choix.

CAR CONFIGURATOR ET WEB

Le site www.maserati.com, ses contenus multimédias, ses informations historiques, sa recherche d'occasions figurant sur le réseau de vente autorisé, sans oublier le configurateur futuriste, permettent aux utilisateurs une navigation facile dans l'univers Maserati. Pour découvrir l'infinité des possibilités de personnalisation de chaque Maserati, un car configurator novateur et tout à fait unique en son genre a été mis au point. L'accès au car configurator vous permet d'élaborer votre Maserati en choisissant parmi les nombreux éléments configurables de la voiture disponibles, en apprenant à la connaître et à l'apprécier dans ses moindres détails grâce également à des fonctions novatrices parmi lesquelles figure la visualisation aux « Rayons X ».

Pour créer votre Maserati, visitez www.configurator.maserati.com.

MASERATI EXPERIENCE **

Pour celui qui, outre la visite de l'usine Maserati, souhaite découvrir la culture, l'histoire et les saveurs de Modène.

Le programme Maserati Experience vous offre la possibilité de connaître en détail, pendant un ou plusieurs jours, la réalité dans laquelle le monde Maserati évolue: la ville de Modène, ses œuvres d'art, son histoire et sa gastronomie.

Il vous est possible de personnaliser votre Maserati Experience en choisissant parmi les différentes offres suivantes:

- Visite du Musée Panini et/ou du Musée Stanguellini
- Visite guidée de la ville
- Visite guidée d'une fabrique de vinaigre balsamique avec séance de dégustation
- Visite guidée d'une cave à vins avec dégustation de vins locaux
- École de cuisine

... et tant d'autres choses encore.

**Pour de plus amples renseignements, veuillez nous contacter en écrivant à: maseratiexperience@maserati.com





MASERATI COLLECTION

Afin de partager la passion qui caractérise Maserati, y compris en ce qui concerne les « accessoires », et se sentir constamment dans un monde de pure excellence.

Les articles exclusifs de la Maserati Collection sont disponibles chez tous les concessionnaires officiels Maserati ainsi qu'après du tout nouveau Maserati Store situé au sein même du showroom Maserati à Modène.

Vous pouvez également acquérir directement de chez vous les articles en vous connectant au site Internet www.maseratistore.com du magasin en ligne vous permettant de commander et de recevoir la Maserati Collection partout dans le monde.

MASERATI CLUB

Afin de vivre tous ensemble des moments pleins d'émotions sous le signe du Trident. Les propriétaires de voitures Maserati des différentes époques peuvent savourer pleinement le plaisir de piloter les voitures sportives du Constructeur au Trident en participant au calendrier des différentes manifestations aussi bien touristiques que sportives spécialement réservées aux membres du Maserati Club*. Celui-ci constitue le trait d'union entre le passé, le présent et l'avenir de l'usine de Modène. L'association est dirigée par des personnes qui ont largement contribué à l'expansion et au renom de la Marque au Trident au cours du temps, à commencer par la Présidente Maria Teresa de Filippis, première femme pilote en F1 devenue aujourd'hui l'un des soutiens les plus fervents de Maserati. Devenir membre du Maserati Club est très simple: le programme des manifestations et la fiche d'inscription sont disponibles chez les concessionnaires Maserati.

Pour plus d'informations, veuillez visiter le site www.maseraticlub.com

ACCESSOIRES ORIGINAUX MASERATI

Les accessoires originaux Maserati sont conçus pour l'entière satisfaction des clients. Ils symbolisent à la perfection le style et la fonctionnalité, tout en garantissant la qualité supérieure, une valeur qui est depuis toujours associée à notre marque.

La gamme d'accessoires originaux propose des articles étudiés spécialement pour souligner au maximum l'élégance et la sportivité des modèles Maserati. Des modifications extérieures comme, par exemple, les calandres ou les étriers de frein colorés ; des finitions intérieures comme les jeux de surtapis et les seuils de porte ; des éléments liés à la dynamique sportive avec un large choix de jantes en alliage et de finitions en carbone ; des accessoires pour le voyage et l'entretien de la voiture comme des housses de protection, des sièges pour enfant et des jeux de bagages étudiés spécialement pour les différentes voitures. Ce ne sont là que quelques-uns des articles disponibles qui offriront au client une expérience unique de conduite à bord de sa Maserati.

MASERATI CLASSICHE

Réservé aux passionnés et aux propriétaires de voitures d'époque de la firme de Modène, l'organisme Maserati Classiche s'adresse à tous ceux qui veulent revivre le passé glorieux des voitures signées par la marque au Trident. La gamme de produits signés Maserati Classiche comprend des articles étudiés pour valoriser le grand patrimoine historique de l'entreprise, une histoire qui a plus de quatre-vingt-dix ans: des toiles picturales représentant les moments les plus glorieux et les voitures qui ont marqué l'histoire de l'automobile mondiale, des reproductions originales des catalogues de pièces détachées d'époque, des manuels d'utilisation et d'entretien et des brochures des modèles du passé, des articles de merchandising tels que les vêtements, les modèles réduits, et tant d'autres encore.

Toutes les nouveautés sont disponibles sur le site www.maserati.com dans la section Passion - Maserati Classiche et à l'adresse électronique maserati.classiche@maserati.com.



MASERATI DANS LE MONDE

AMÉRIQUE DU NORD

Canada
États-Unis

AMÉRIQUE DU SUD ET AMÉRIQUE CENTRALE

Argentine
Brésil
Chili
Colombie
Costa Rica
El Salvador
Guatemala
Mexique
Panama
Porto Rico
République dominicaine
Venezuela

EUROPE

Autriche
Belgique
Bulgarie
Chypre*
Danemark
Finlande
France
Allemagne
Grèce
Italie
Israël
Luxembourg
Lettonie
Monte-Carlo
Norvège*
Pays-Bas
Pologne
Portugal

Royaume-Uni
République Tchèque
Roumanie
Russie
Slovénie
Espagne
Suède
Suisse
Turquie
Ukraine
Hongrie*

ASIE / OCÉANIE

Australie
Chine
Corée
Philippines
Japon
Hong Kong
Inde
Indonésie
Malaisie
Nouvelle-Zélande
Singapour
Taiwan
Thaïlande

AFRIQUE / MOYEN- ORIENT

Arabie Saoudite
Bahreïn
Égypte
Émirats Arabes Unis
Koweït
Liban
Oman
Qatar
Syrie
Afrique du Sud

*Assistance seulement





MASERATI CONTACT CENTRE:

Italie - 800 008 008 • Suisse alémanique - 0800 837 100 • Suisse romande - 0800 837 200 • Suisse italienne - 0800 837 300 • Allemagne 0800 810 80 80 • Suède - 020 798 000 • Norvège - 800 180 88
Finlande - 0800 110 808 • Autriche - 0800 281 888 • France - 0800 908 000 • Princ.Monaco - 800 93 888 • Danemark - 80 888 000 • Belgique (Flamand) - 0800 710 31 • Belgique (Français) - 0800 710 30
Luxembourg - 8002 8000 • Pays-Bas - 0800 0 224 234 • Espagne - 9009 969 45 • Portugal - 8008 39 103 • Grèce - 00800 3912 725 41 • Turquie 00800 399 090 538 • Royaume Uni - 0800 064 6468 • Lettonie - 0371 7500 100

INTERNET: www.maserati.com



Les illustrations et les textes présentés par cette brochure correspondent aux informations disponibles lors de son impression et ne peuvent en aucun cas être considérées comme étant une description contraignante des caractéristiques faite par le constructeur. Certains modèles ou équipements pourraient ne pas être disponibles, ou ne l'être qu'après le début de la commercialisation de la voiture. La société Maserati se réserve le droit d'apporter toute modification à tout moment, et sans préavis, concernant les couleurs, le design et les détails techniques. Les concessionnaires agréés Maserati seront heureux de vous fournir tous les renseignements et les mises à jour nécessaires.



WWW.MASERATI.COM

WWW.MASERATIGRANCABRIO.COM

MASERATI SPA • VIALE CIRO MENOTTI, 322 • 41121 • MODENA • ITALIA