



MASERATI

QUATTROPORTE







Dans l'élégance et le luxe Maserati

Les Maserati sont toutes des œuvres d'art, dont la perfection raconte l'histoire du Trident : la classe extraordinaire du design, l'évolution continue de la technologie, l'expérience de Maserati Corse et son palmarès sans pareil.

Parce que Maserati signifie passion, innovation, fierté de la longue tradition automobile italienne et recherche de l'absolu dans les moindres détails. Une symbiose complète entre l'artisanat italien et la technologie de pointe, une alliance qui engendre des automobiles conçues pour faire vivre la puissance des moteurs et le plaisir de conduite.





un VOYage Vers les Origines Du luxe

C'est en 1963 que l'univers de l'automobile accueille une voiture, dont le nom, Quattroporte, est devenu, au fil des ans, synonyme absolu de berline de luxe haute performance. Au salon de Turin, la « Tipo 107 », carrossée Pietro Frua, prouvait, pour la première fois au monde entier, à quel niveau d'excellence il était possible d'arriver en unissant le tempérament d'une voiture GT à la ligne et à l'espace d'une voiture officielle.

Aujourd'hui, cinquante ans après la création de son premier vaisseau amiral, Maserati perfectionne l'union entre élégance et puissance pour rajeunir, dans le sillage de la tradition, l'ambassadrice de sa philosophie par excellence.

En Otre Parc Ours Vers l'excellence sur la route

Dans la nouvelle Maserati Quattroporte, l'âme luxueuse de la berline vit en symbiose avec l'esprit sport de la voiture GT pour former une voiture unique, sans égal dans l'univers automobile. Une silhouette caractéristique et sans âge, au maximum de la modernité, abrite un habitacle spacieux et confortable, où les superbes matières se marient à des lignes sobres et essentielles, dans la plus pure tradition italienne.

La puissance exprime sa vraie nature avec deux extraordinaires moteurs de dernière génération : un exceptionnel V8 biturbo 3.8l de 530 ch, le plus puissant de toute la gamme Maserati, le V6 biturbo 3l disponible en 410 ch à traction intégrale Q4. Des groupes motopropulseurs qui maximisent l'efficacité et la performance, dont les nombreuses révolutions technologiques ont un seul et même grand objectif : transformer le voyage en une expérience inoubliable.





Le char Me à l'italienne

La Quattroporte est une automobile hors du commun, tout comme son design. Même si ses dimensions sont très généreuses, la dernière perle du Trident s'inscrit dans la lignée de ses prédécesseurs, et sa carrosserie continue à afficher une forme tout à fait aérodynamique.





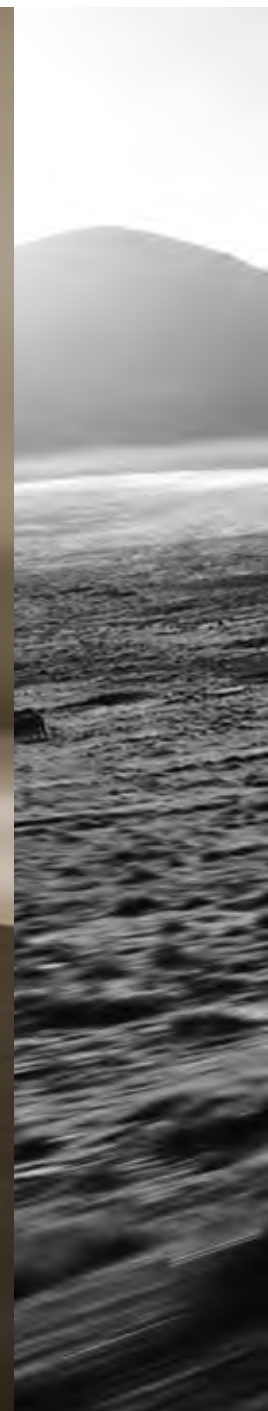



Le nez de la voiture, caractéristique, est le point de départ d'une silhouette sans pareille : la calandre ovale à ailettes verticales convexes, un classique du Trident – un hommage à une icône de style de la firme de Modène, la berlinetta A6 GCS – se prolonge en un capot majestueux agrémenté des nouveaux blocs optiques avec feux de jour à LED. Cet élément de style distinctif rend la voiture reconnaissable au premier coup d'œil. Les phares grimpent à la verticale et anticipent, en quelque sorte, la forme des flancs qui partent des trois habituelles aérations derrière les roues avant, évoluent en une ligne sinueuse et musclée, puis finissent par caresser les nouveaux blocs optiques arrière. Le montant arrière triangulaire, couronné du légendaire logo ovalisé (« Saetta »), est une autre preuve manifeste du respect de la tradition, et il exprime sans nul doute la sportivité innée du modèle, tout comme les portes sans cadres à trois vitres latérales qui donnent à la voiture l'allure d'un superbe coupé.







Le contour lumineux des feux de position dessine le périmètre des grands feux arrière, totalement à LED, qui fusionnent à la perfection avec le profil du pare-chocs. Les blocs optiques sont unis par un élément central chromé qui rappelle la forme de la calandre. Une autre touche de sport, sans précédent sur ce genre d'automobile, est le spoiler intégré au coffre, très utile pour générer la déportance à haute vitesse.



Où Que VOUS Allez, VOUS VOUS, s'entend.

Le style de l'Italie caractérise aussi l'habitacle, où les cuirs Poltrona Frau®, la boiserie prisée et les coutures, tous dans la lignée de la plus pure tradition artisanale, donnent continuité à la sobriété du tableau de bord, à celle du tunnel central et des portières, afin de plonger les passagers dans une atmosphère de luxe.





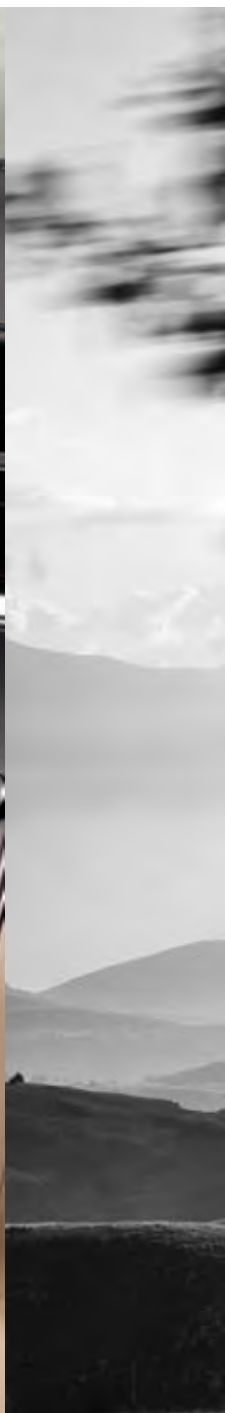



Le tableau de bord, divisé en trois sections, se caractérise par une large bande centrale qui évolue sur toute la largeur de l'habitacle, pour procurer une sensation de légèreté infinie. À bord, les commandes, extrêmement intuitives, se font discrètes pour laisser la place aux vraies vedettes : les surfaces et les matières. Au beau milieu du tableau de bord, le grand écran 8,4 pouces du Maserati Touch Control est le portail d'accès aux toutes dernières technologies de divertissement. Il assure une gestion très simple de la plupart des systèmes embarqués, alors que les paramètres de conduite sont commandés par les touches rassemblées sur le tunnel central, à côté du levier de vitesses.





Une fois assis aux commandes, le conducteur prend immédiatement le contrôle de la situation. Le volant ergonomique trois branches, gainé cuir, s'assortit de commandes qui permettent d'interagir avec les fonctions multimédias les plus utilisées, ainsi que de palettes de vitesses en aluminium brossé. Le volant couronne un tableau de bord simple, mais de grand impact. Le tachymètre et le compte-tours, tous deux de grandes dimensions, comportent une illumination blanche et, entre eux, un écran TFT 7 pouces affiche les informations dynamiques de la voiture.









Dans l'habitacle de la Quattroporte, le minimalisme et la qualité sont poussés à l'extrême, afin de recréer la sensation propre au Made in Italy, qui s'exprime également par le soin du détail. La nuit, la Quattroporte propose une atmosphère particulière : un câble de fibre optique évolue le long de la console et des portières pour diffuser une lumière tamisée.

L'espace repousse les limites

À bord de la Quattroporte, le confort n'est pas qu'une merveilleuse sensation qui monte d'un cran sur la route, mais c'est une valeur concrète. En effet, le Trident a peaufiné la forme de sièges et l'aisance. Notamment, l'empattement rallongé a permis à Maserati de garantir, aux passagers assis à l'arrière, un espace pour les jambes parmi les meilleurs de la catégorie, sans oublier un coffre de plus grand volume.

Les sièges avant

À l'avant, les sièges en cuir souple Poltrona Frau® affichent une forme ergonomique et enveloppante pour assurer un grand confort et un excellent soutien latéral en conduite sport. Le réglage électrique perfectionne la position de conduite en rectifiant la hauteur, la profondeur, l'inclinaison du dossier et celle de l'assise. N'oublions pas non plus le soutien lombaire à quatre positions et le réglage exclusif du pédalier via la commande située à l'avant du siège conducteur.* Deux réglages peuvent être mémorisés pour le siège conducteur, non seulement sa configuration, mais aussi la position du volant, du pédalier et des rétroviseurs extérieurs. La Quattroporte sort, de série, avec les sièges chauffants à l'avant

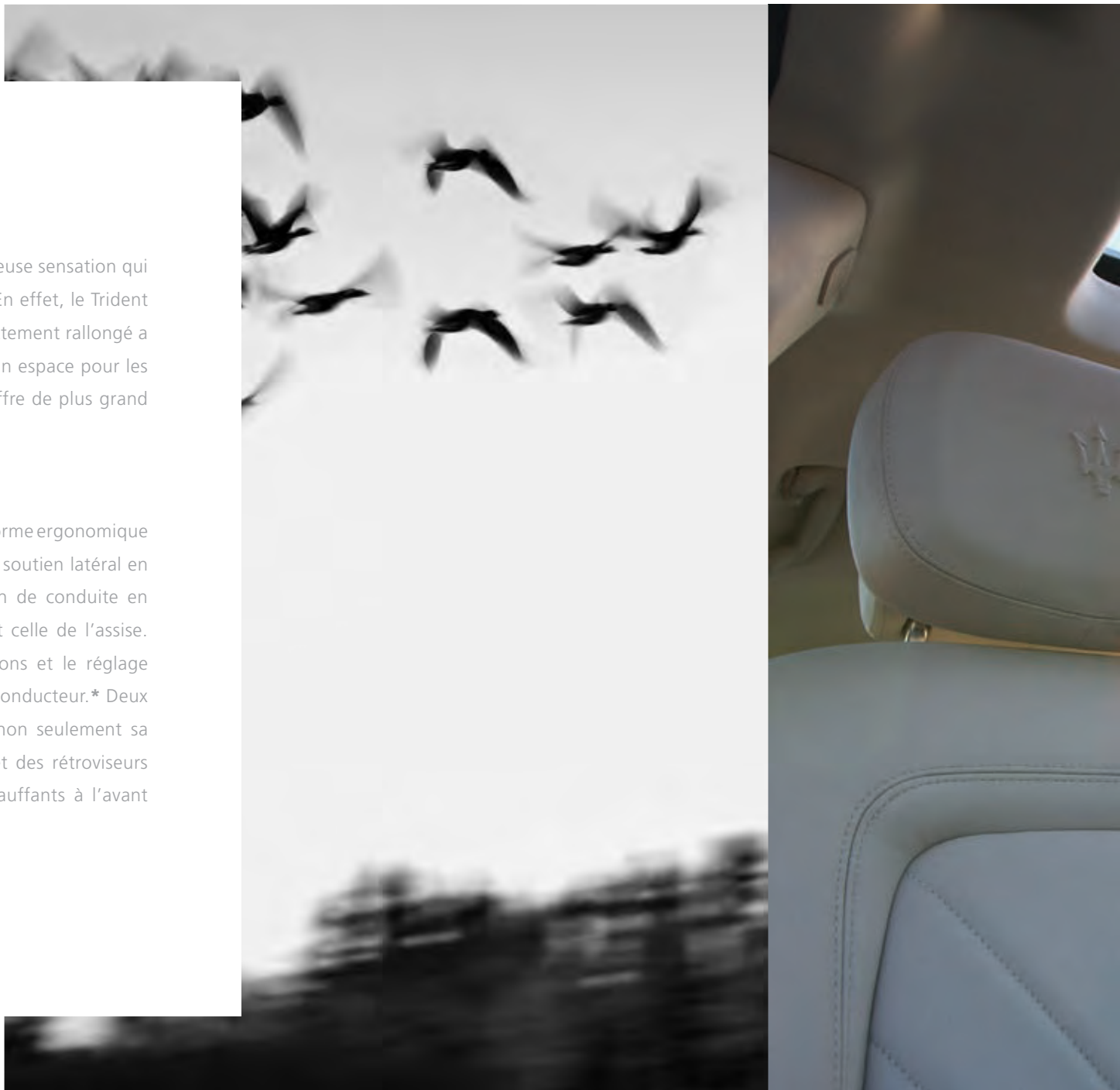



et à l'arrière. L'écran du Maserati Touch Control, au centre du tableau de bord, permet d'activer le chauffage et de régler la température. En option, le client peut demander la ventilation des sièges, avec la partie centrale de l'assise et du dossier en cuir perforé.

Les sièges arrière

La Quattroporte éveille les émotions du conducteur et aussi celles des passagers. En effet, Maserati a accordé une attention particulière aux personnes assises à l'arrière. D'ailleurs, les passagers arrière ont 105 mm d'espace en plus pour les jambes par rapport au modèle de la génération précédente. L'équipement de série comprend une banquette arrière à trois places, ample et confortable, avec console centrale, deux porte-gobelets escamotables et connexion USB pour charger tous les dispositifs mobiles. Le client peut aussi opter pour les deux fauteuils individuels avec ventilation et réglage électrique, pour affronter les longs voyages d'affaires en tout confort. Les fauteuils sont divisés par une console centrale garnie des matières choisies pour le reste de l'habitacle, avec connexion USB et prise 12V pour charger les dispositifs mobiles, ainsi qu'un grand vide-poches avec deux porte-gobelets sous les accoudoirs.

Le Dessin De la Passion et De la Connaissance

Le plaisir de voyager et de conduire : la Quattroporte réveille les émotions du conducteur et celles des passagers grâce à sa philosophie de construction qui s'appuie sur une grande passion pour la mécanique. Le châssis, la boîte de vitesses, les suspensions et le moteur sont les acteurs principaux de cette union absolue entre confort et performance, qui est la marque de fabrique du vaisseau amiral tridenté.





Moteur V8 Biturbo

La puissance dévoile sa vraie nature

Maserati s'est toujours distingué par ses innovations au niveau moteur. Dans cette optique, le nouveau V8 biturbo 3.8l de la Quattroporte est l'expression par excellence de la tradition tridentée. Avec ses innombrables sophistications, ce moteur peut se targuer d'avoir la technologie la plus évoluée de toute l'histoire Maserati.

Les ingénieurs Maserati Powertrain se sont penchés sur la classique architecture en V à 90° pour donner à la Quattroporte un moteur de dernière génération, capable de développer une puissance de 530 ch à 6 800 tr/min et un couple de 650 Nm entre 2 000 et 4 000 tr/min. En mode Sport, l'overboost fait même grimper le couple maximal jusqu'à 710 Nm entre 2 250 et 3 500 tr/min. Au bout



du compte, la puissance et le couple spécifique, 139 ch/l et 171 Nm/l respectivement, sont nettement supérieurs à la moyenne de la catégorie. Des valeurs à couper le souffle qui permettent à la Quattroporte d’abattre le 0 à 100 km/h en seulement 4,7 secondes et de franchir sans problème les 300 km/h, avec une vitesse de pointe de 307 km/h. Une performance qui hisse la nouvelle Quattroporte à la deuxième place au classement des tridentées les plus rapides. À la première, la sulfureuse MC12 et son V12. Avec 95% du couple disponible sous 1 600 tr/min, le V8 de la Quattroporte allie une souplesse de conduite maximale et une performance extraordinaire à tous les régimes. De plus, il limite la consommation et les émissions. L’installation, en parallèle, de deux petites turbines twin-scroll à faible inertie contribue à supprimer le phénomène du *turbo-lag*, améliorant ainsi le temps de réponse à l’accélération et le confort de conduite sur toutes les chaussées.

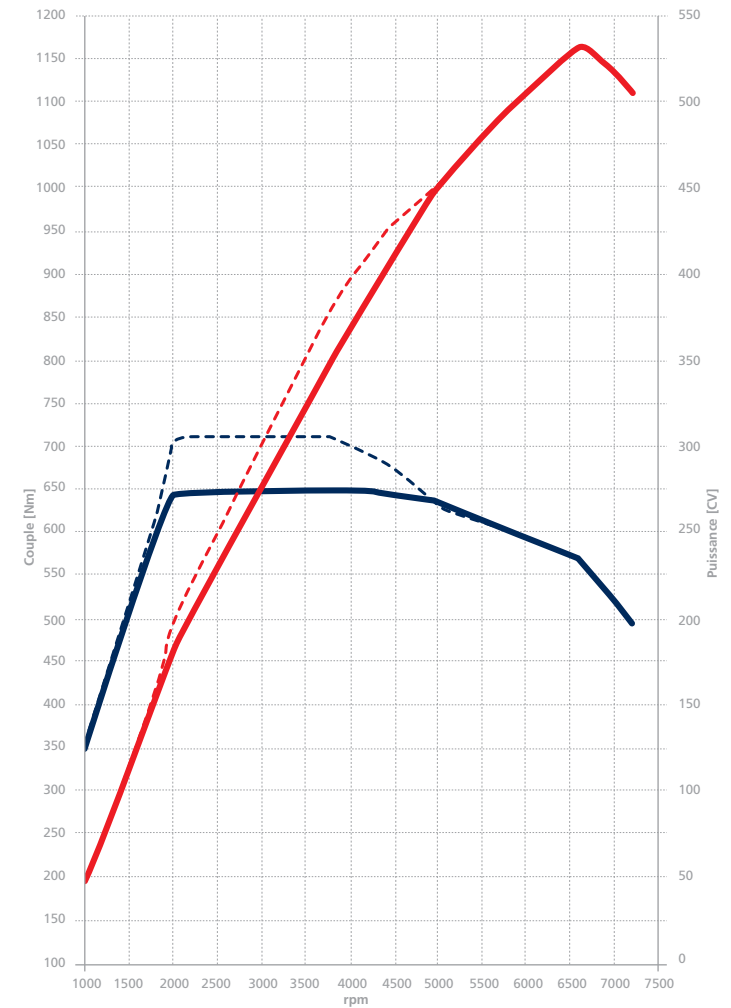

- 3.8L Couple
- 3.8L Couple / Overboost
- 3.8L Puissance
- 3.8L Puissance / Overboost



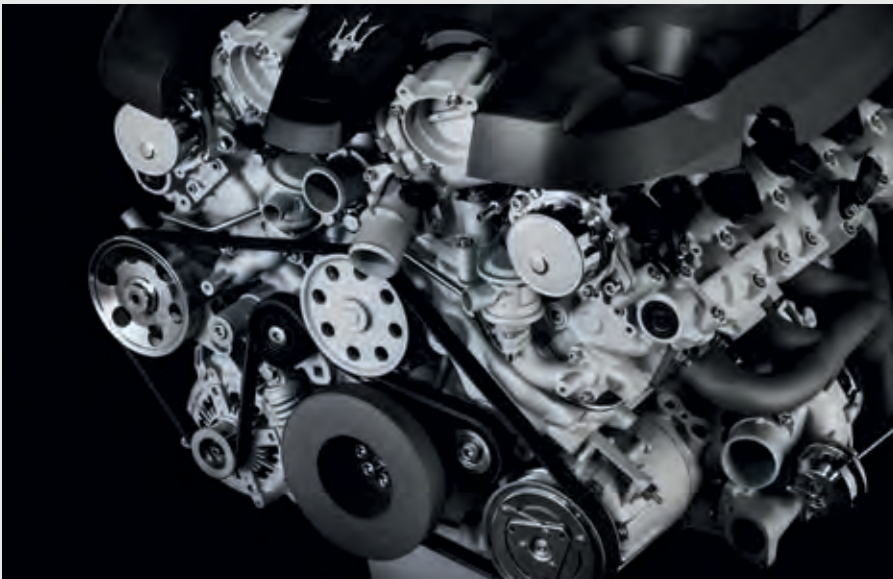

Cette nouvelle série de motopropulseurs Maserati, de plus petite cylindrée pour optimiser davantage le comportement de la voiture, se distingue aussi par une injection directe à haute pression (200 bars) qui pulvérise le carburant directement dans la chambre de combustion et optimise la combustion à tous les régimes. Les autres sophistications technologiques qui visent à l'optimisation des performances, sont l'adoption, sur les deux culasses haute compression, d'un double variateur de phase continu qui peut anticiper ou retarder le calage des soupapes d'admission et d'échappement en temps réel et de façon indépendante. Le moteur compte trois modes de fonctionnement : Normal, Sport, et l'exclusif I.C.E. (Increased Control Efficiency). Ce dernier mode vise à diminuer la consommation, les émissions et le bruit. Dans ce cas, l'overboost est désactivé, et la réponse à l'accélération est plus délicate pour une conduite plus souple.

Moteur V6 Biturbo

La puissance disponible à chaque instant

Le V6 3l biturbo partage la grande vocation sportive du V8, ainsi que la plupart des composants principaux. En effet, il conserve l'alésage et la chambre de combustion du V8, le pilotage des soupapes et l'injection directe. Son turbocompresseur est également identique, avec deux intercoolers montés dans le bas et à distance des radiateurs principaux pour assurer un apport continu d'air frais.



Le V6, extrêmement éclectique, peut aussi intégrer le système moderne de traction intégrale Q4, et il développe une puissance de 410 ch à 5 500 tr/min. En mode Sport, le bolide atteint déjà le couple maximum de 550 Nm à 1 500 tr/min. Son excellent couple spécifique, de 183 Nm/l, meilleur que celui du V8, assure une montée nette en puissance, pour lier irrémédiablement le centre des émotions aux mouvements du pied droit.

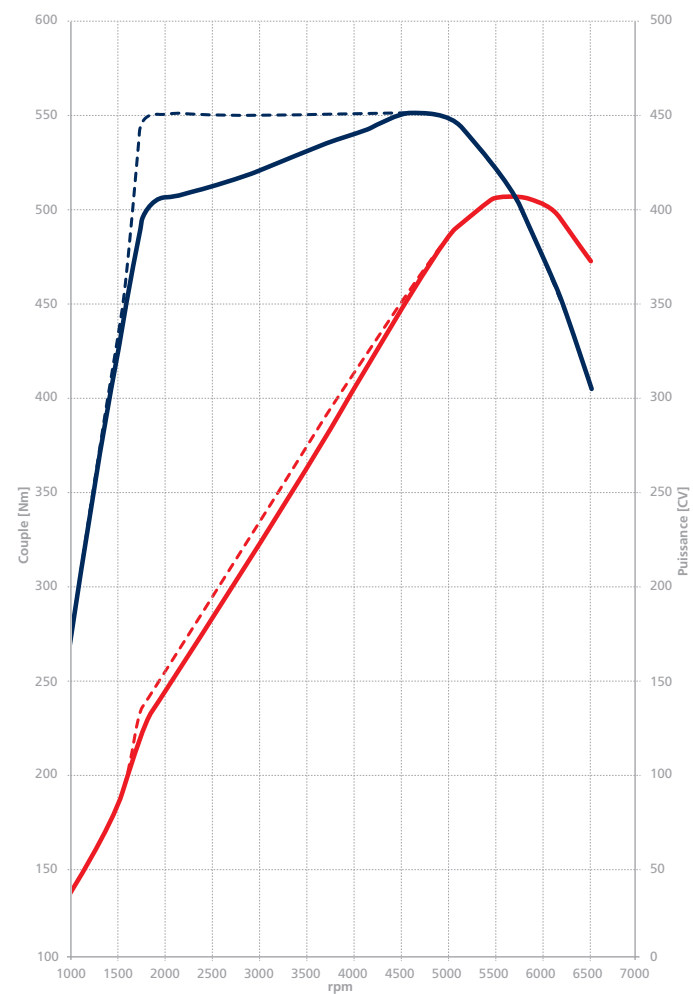

— 3.0L Couple
— 3.0L Puissance
- - - 3.0L Couple / Overboost
- - - 3.0L Puissance / Overboost



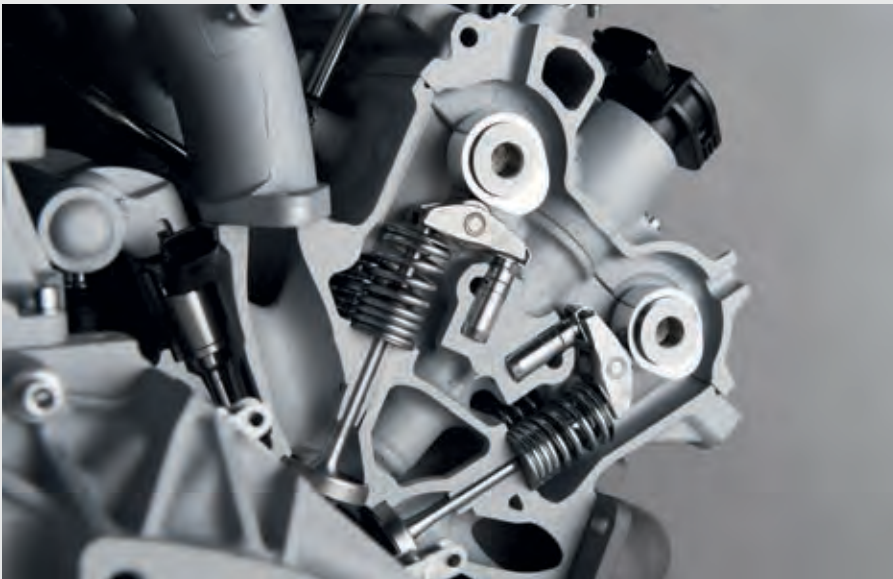

La Quattroporte V6 biturbo bondit de 0 à 100 km/h en 4,9 secondes, sa vitesse de pointe est de 283 km/h.

Échappement et système de by-pass

Les ingénieurs Maserati ont intégré les turbines aux collecteurs d'échappement pour former un système d'échappement compact et léger qui, comme toutes les autres Maserati, inclut aussi des soupapes pneumatiques en mesure d'étoffer davantage la forte personnalité de la Quattroporte. En mode I.C.E. et en mode Normal, les soupapes restent fermées jusqu'à 5 000 et 4 200 tr/min respectivement, afin de produire une sonorité discrète et réservée. En mode Sport, par contre, les by-pass s'ouvrent de façon permanente pour libérer un rugissement puissant et palpitant.





La boîte automatique

La sophistication constructive de la boîte automatique ZF à huit rapports optimise la précision du passage des vitesses et la performance, et elle entraîne une réduction de poids significative. En effet, la nouvelle boîte 8 rapports pèse 4 kg de moins que la boîte 6 rapports de l'ancienne Quattroporte. Les deux derniers rapports ont été mis tout spécialement au point pour baisser la consommation et pour optimiser le confort sur les longs parcours à grande vitesse. La transmission hydraulique s'assortit d'un logiciel autoadaptatif, une aide à la conduite qui est désormais devenue un classique sur les modèles Maserati. Ce système est en mesure d'identifier le style de conduite et les conditions de la chaussée pour adapter le passage des rapports. Les touches situées à gauche du levier de vitesses permettent de sélectionner l'un des cinq modes de fonctionnement : Auto Normal, Auto Sport, Manual Normal, Manual Sport et, l'exclusif I.C.E. (Increased Control Efficiency).

Mode AUTO NORMAL

Configuration par défaut avec passage fluide des rapports à bas régime pour optimiser le confort et pour réduire la consommation au minimum. Si la conduite est plus sportive, les rapports sont passés automatiquement à un régime moteur plus élevé.

Mode AUTO SPORT

La boîte effectue des passages plus rapides et à des régimes plus élevés. La prise est plus rapide, et la conduite devient nettement plus sportive.

Mode MANUAL NORMAL

Le conducteur peut passer les vitesses avec les palettes au volant, solidaires de la colonne de direction, ou avec le levier de vitesses situé sur le tunnel central. Quoi qu'il en soit, le système engage automatiquement la vitesse supérieure dès que le moteur est sur le point d'atteindre son régime maximum, et de même, la vitesse inférieure pour éviter les sous-régimes.



Mode MANUAL SPORT

Le conducteur prend le contrôle absolu de la transmission. Les passages sont plus rapides et spectaculaires. Le régime moteur peut être poussé au maximum, sans aucune intervention du système. Seul le passage à la vitesse inférieure se fait automatiquement en cas de régimes trop bas.

Mode I.C.E.

Cette configuration est non seulement très utile en conditions de faible adhérence, mais elle rend aussi la conduite particulièrement silencieuse et souple, tout en limitant la consommation. En mode I.C.E., la boîte privilégie le confort et passe automatiquement les rapports tout en douceur.



La caisse et le châssis

Espace et agilité, des affinités inattendues. En dépit de son grand empattement – le plus long de sa catégorie, indispensable pour garantir une habitabilité record, la Maserati Quattroporte ne renonce pas à l'extraordinaire tenue de route des tridentées et assure, par conséquent, un plaisir de conduite qui est, en général, l'apanage des voitures de taille beaucoup plus petite. Ce résultat repose sur une répartition idéale des masses entre les essieux avant et arrière, mais pas seulement. En version V8, la Quattroporte pèse près de 100 kg de moins que le modèle précédent. Les alliages d'aluminium abondent dans la caisse de dernière génération, qui gravite autour d'une cellule de sécurité extrêmement sûre en acier rigide, et des traverses de renfort spéciales garantissent une excellente rigidité en torsion.

Les suspensions

Comme toutes les Maserati, la Quattroporte présente, pour les suspensions, une architecture extrêmement sophistiquée avec, dans ce cas, la toute dernière évolution du système électronique Skyhook, à savoir les nouveaux amortisseurs à contrôle continu de l'amortissement. À l'avant, les suspensions à double triangulation adoptent des doubles bras oscillants en aluminium en position relevée pour une tenue de route impeccable, et à l'arrière, un essieu multibras (cinq bras) est la solution qui allie confort et performance sportive. Sur la Quattroporte, le système Skyhook se distingue également par ses deux logiques de fonctionnement : la configuration de base privilégie le confort, mais pour encore plus de vivacité, la touche Suspensions sur le tunnel central permet de raidir les amortisseurs et de limiter sensiblement les transferts de charges en conduite sport.

Le système de freinage

Les freins Brembo de la Maserati Quattroporte tirent avantage des innovations qui avaient déjà été apportées aux autres modèles de la gamme. De plus, ils comportent des améliorations qui garantissent une performance excellente. La technologie Dual-Cast allie les propriétés de la fonte et la légèreté de l'aluminium, réduisant ainsi le poids. La force de freinage est garantie par des étriers monoblocs, à 6 pistons à l'avant et à 4 pistons à l'arrière, qui agissent respectivement sur des disques percés rainurés de 380x34 mm (360x32 mm sur la version V6) et de 350x28 mm.





La direction

La sensibilité de la direction est essentielle pour transmettre un sentiment de réelle sécurité au volant. Pour sa Quattroporte, Maserati a abandonné les commandes électrohydrauliques en faveur d'une direction assistée hydraulique, afin de donner la sensibilité maximale à la personne assise derrière le volant et d'éviter la désagréable sensation d'aide artificielle dans les virages à haute vitesse. Cette précision est aussi assurée par un nouveau boîtier de direction en aluminium mis au point tout spécialement pour la géométrie des suspensions avant. Faire pour magnifier le plaisir de conduite, la direction fait aussi preuve d'un grand confort sur toutes les chaussées.



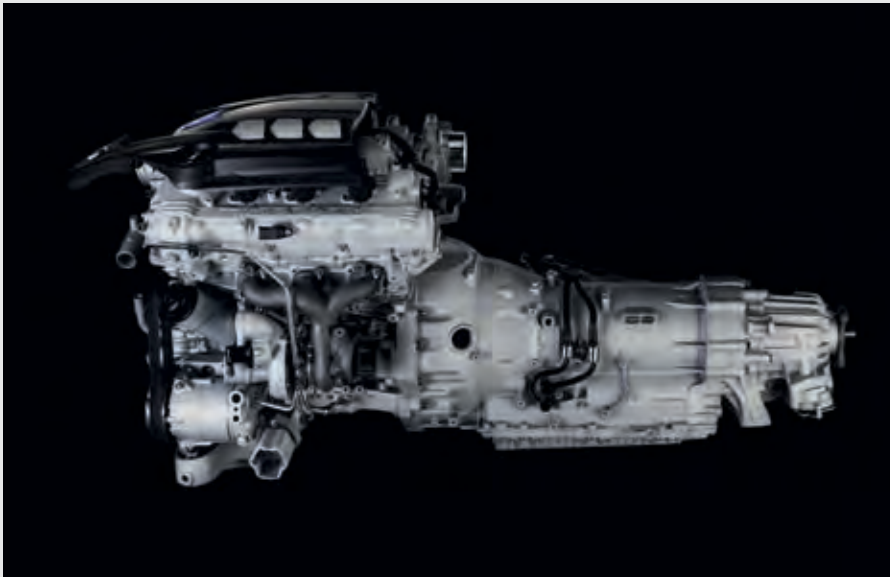

La transmission

L'architecture de la transmission prévoit la boîte automatique à l'avant solidaire du moteur. Un arbre de transmission transmet la puissance aux roues arrière par un différentiel à glissement limité mécanique avec blocage asymétrique (35% à l'accélération et 45% au lever de pied).

La sportivité se met en quatre

La Quattroporte est la première tridentée qui peut se targuer d'un système sophistiqué de traction intégrale, capable de maximaliser le plaisir de conduite et la sécurité sur toutes les chaussées, ainsi que de garantir une adhérence excellente. Une transmission quatre roues motrices, intelligente et active, compacte et légère, optimise la traction, le couple, le confort et la consommation dans toutes les situations.

Compacité, efficacité et performance, ce sont les trois mots d'ordre de la traction intégrale Q4 disponible sur la Quattroporte version V6. Dans le but de transmettre les mêmes sensations de conduite que la traction arrière Maserati, et ce même à faible adhérence, le système présente une logique de gestion intelligente qui, au travers d'une série de paramètres, entraîne une variation constante de la répartition du couple moteur entre les quatre roues.





Dans des conditions normales, la traction est transmise intégralement aux roues arrière, mais en cas de faible adhérence ou de perte d'adhérence du train arrière, le système est en mesure de transférer instantanément (en seulement 150 millièmes de secondes) la force motrice nécessaire aux roues avant et d'équilibrer cette force entre les deux essieux. De plus, le système collabore avec le contrôle électronique de la stabilité MSP. Maserati garantit ainsi en permanence une sportivité maximale et une sécurité extraordinaire sur les chaussées glissantes. Pendant la conduite, l'algorithme sophistiqué et exclusif mis au point par Maserati calcule, en temps réel, les paramètres

dynamiques du véhicule (patinage des roues, angle de braquage, taux de lacet, puissance développée, vitesse, ABS et autres paramètres ESP) et l'adhérence des roues sur le terrain, notamment par rapport au style de conduite. La gestion de tous ces paramètres permet d'optimiser le profil d'adhérence de chaque roue, en équilibrant à la perfection le comportement dynamique du véhicule sur les chaussées à faible adhérence. Maserati vise à assurer en permanence les qualités d'un bolide tridenté, à savoir un plaisir de conduite extraordinaire et une sécurité excellente sur tous les parcours, sur toutes les chaussées et dans toutes les situations.

La confiance a u-Delà Des sensations

La Maserati Quattroporte fait preuve d'un soin du détail que seul le travail manuel peut garantir, mais sa fabrication dénote aussi des technologies de pointe qui sont une référence dans l'univers automobile. La qualité et la sécurité sont les meilleures du secteur, parce que pour Maserati, ces caractéristiques sont primordiales. En effet, le voyage est agréable si les voyageurs sont certains de toujours bénéficier de la protection optimale.





LA SÉCURITÉ ACTIVE

Le Maserati Stability Program (MSP)

Le Maserati Stability Programme (MSP) est un contrôle électronique de stabilité révolutionnaire qui, en cas d'embarquée, réduit le couple et intervient sur les freins pour stabiliser la voiture en quelques millièmes de secondes. Le système regroupe plusieurs dispositifs, dont l'ARS qui améliore la traction et évite le patinage des roues motrices, et le MSR qui empêche le blocage des roues motrices sur les chaussées glissantes lors du rétrogradage. L'ABS évite le blocage des roues au freinage, et l'EBD répartit la force de freinage entre le train avant et le train arrière. Enfin, le Brake Apply Sensor (BAS) augmente la pression dans le circuit hydraulique de freinage dès qu'il détecte un freinage d'urgence.

Les capteurs de stationnement

Sur la Maserati Quattroporte, des capteurs de stationnement sont montés de série dans les pare-chocs avant et arrière pour simplifier les manœuvres, même dans les espaces restreints. Des signaux sonores avertissent le conducteur et leur fréquence augmente au fur et à mesure que le véhicule se rapproche de l'obstacle. De plus, au milieu du tableau de bord, l'écran TFT affiche l'image de la voiture avec, tout autour, des icônes lumineuses vertes, jaunes ou rouges, selon la distance la séparant de l'obstacle.





15:27
03/12/12

5°C

The central digital display features a blue background with vertical lines. It shows the Maserati trident logo in the center. Below the logo is a large 'P' indicating the gear, and '3434 km' for the odometer. On either side of the logo are fuel level indicators with 'H' and 'F' markings.





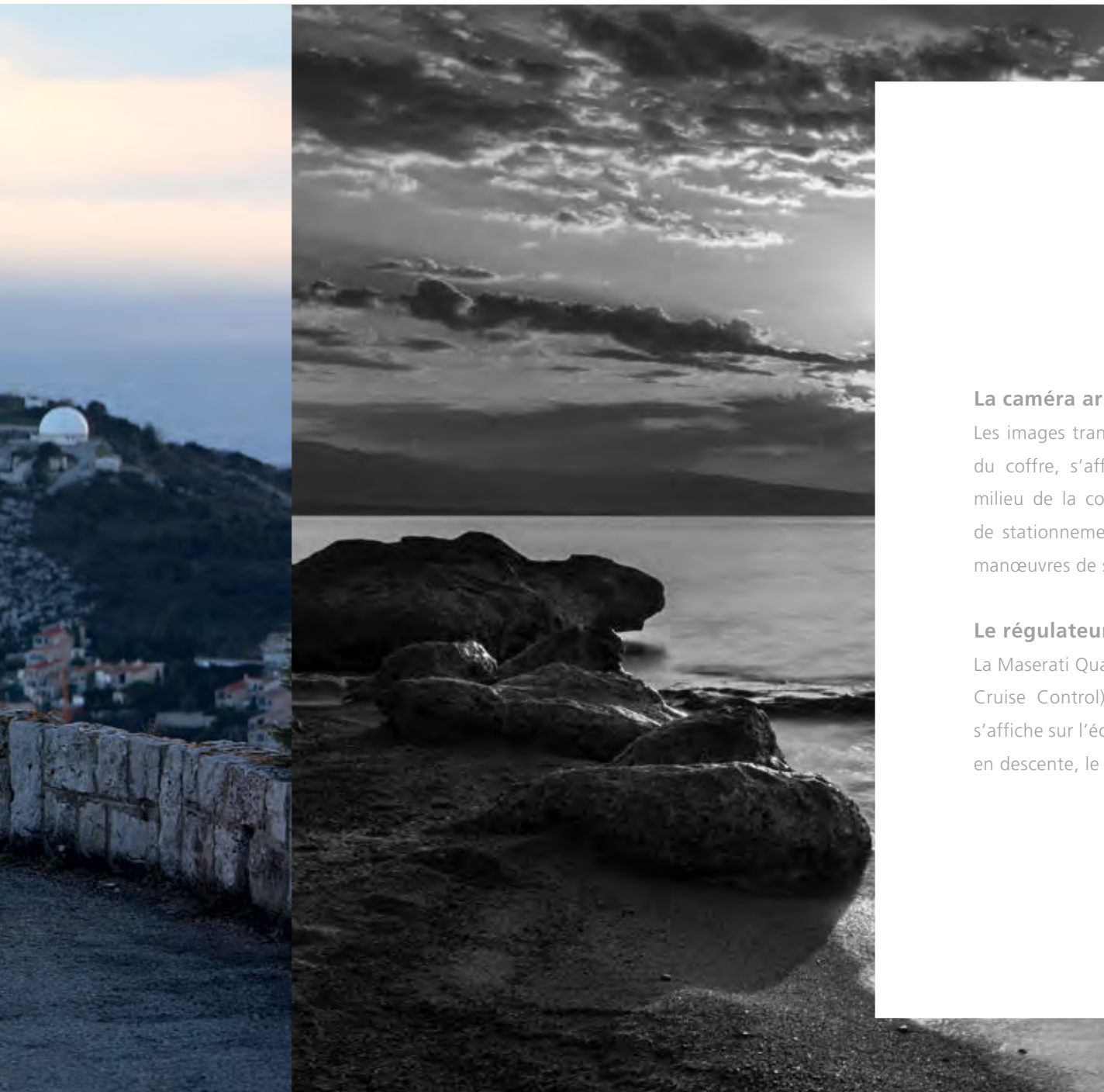

La caméra arrière

Les images transmises par la caméra arrière, montée à proximité de l'ouverture du coffre, s'affichent en couleur sur l'écran du Maserati Touch Control, au milieu de la console centrale. Avec les signaux sonores émis par les capteurs de stationnement arrière, elles représentent une aide complémentaire lors des manœuvres de stationnement et pendant la marche arrière.

Le régulateur de vitesse actif

La Maserati Quattroporte sort, de série, avec le régulateur de vitesse actif (Active Cruise Control). Ses commandes se situent sur le volant. La vitesse choisie s'affiche sur l'écran au milieu du tableau de bord, et pour la garder en montée ou en descente, le système accélère ou décélère automatiquement la voiture.

L'Automatic Frontlighting System (AFS)

Les phares avant bi-xénon sont encore plus efficaces avec la fonction AFS qui règle automatiquement la largeur et la profondeur du faisceau lumineux. Ce système consiste en la présence d'une caméra dans le rétroviseur et en des capteurs qui contrôlent plusieurs paramètres, dont entre autres, la lumière émise par les autres véhicules, la vitesse et le style de conduite. Si la route est dégagée, le faisceau présente une largeur et une profondeur maximales, de sorte à garantir la meilleure visibilité dans toutes les situations, sans que le conducteur ne doive enclencher manuellement les feux de route. Outre le contrôle intelligent du faisceau lumineux, qui agit de concert avec la fonction de rotation des phares, les feux avant peuvent adopter automatiquement quatre réglages selon la situation. L'éclairage sur autoroute, qui dépend de la vitesse et des conditions de conduite, place le faisceau à une hauteur intermédiaire, plus haute que l'habituelle, mais sans éblouir les voitures qui roulent dans le sens inverse. Pendant la conduite en ville, à moins de 45 km/h, le faisceau lumineux est plus large et moins profond, pour éclairer davantage les virages et les accotements. Peu de temps après l'activation des essuie-glaces, le système enclenche un réglage spécifique pour la conduite en cas de pluie et de mauvaise visibilité, et il élargit l'extension latérale des faisceaux pour rendre la voiture plus visible pour les autres automobilistes. Enfin, le Maserati Touch Control permet d'inverser le réglage des phares pour s'aligner sur les exigences de la circulation locale (conduite à droite ou à gauche).





L'Electric Parking Brake (EPB)

La voiture est équipée du frein de stationnement électrique (Electric Parking Brake) qui s'enclenche, non plus avec le traditionnel levier mécanique, mais par une commande située sur le cadre du levier de vitesses. En cas d'urgence, le conducteur peut activer le système EPB pendant que la voiture roule. Compte tenu qu'il dialogue avec le système de contrôle de la stabilité (MSP), le frein agit simultanément sur les quatre roues pour obtenir un freinage immédiat (décélération de 0,5 g), en toute sécurité et sans porter préjudice à la stabilité du véhicule, tant que la commande n'est pas relâchée.





Le hill holder

Enfin, la Quattroporte, comme tous les autres bolides du Trident, bénéficie des avantages du système Hill Holder, un dispositif d'aide aux démarrages en côte qui permet de tenir la voiture à l'arrêt pendant un très court moment pour donner la possibilité au conducteur de déplacer son pied de la pédale de frein à celle de l'accélérateur et pour éviter tout déplacement involontaire de la voiture contre un obstacle quelconque.

LA SÉCURITÉ PASSIVE

Les airbags

La Maserati Quattroporte compte six airbags. Deux airbags avant à double déploiement protègent le conducteur et le passager avant en cas de choc frontal. Deux airbags latéraux intégrés dans les sièges avant protègent le thorax et le bassin des personnes assises à l'avant et, dans le plafonnier, au niveau du montant central, deux autres airbags latéraux protègent la tête des passagers avant et arrière en cas de choc latéral.

Les ceintures de sécurité à prétention

Les ceintures de sécurité, aussi bien à l'avant qu'à l'arrière, sont à prétension pyrotechnique à commande électronique avec un limiteur de charge de toute dernière génération. Le système interagit avec un capteur en mesure d'évaluer la gravité de l'impact. Sur la base des informations enregistrées, il assure un fonctionnement parfait et l'adhérence de la ceinture au corps. À l'avant, les ceintures sont réglables en hauteur pour optimiser le confort et la sécurité. De plus, en cas d'accident, les appuie-tête actifs des deux sièges avant se rapprochent automatiquement de la nuque du passager pour minimiser le risque de traumatismes.









Pers Onn alit é in DéMOD a Ble

La Maserati Quattroporte peut se targuer d'un programme de personnalisation extrêmement riche et varié. En effet, Maserati propose du sur-mesure au client, qui peut choisir les couleurs et les matières de tous les éléments et mettre ainsi en valeur un ou plusieurs traits de caractère de cette vraie perle italienne. Pour l'extérieur, le tout nouveau nuancier comprend huit nuances à assortir.







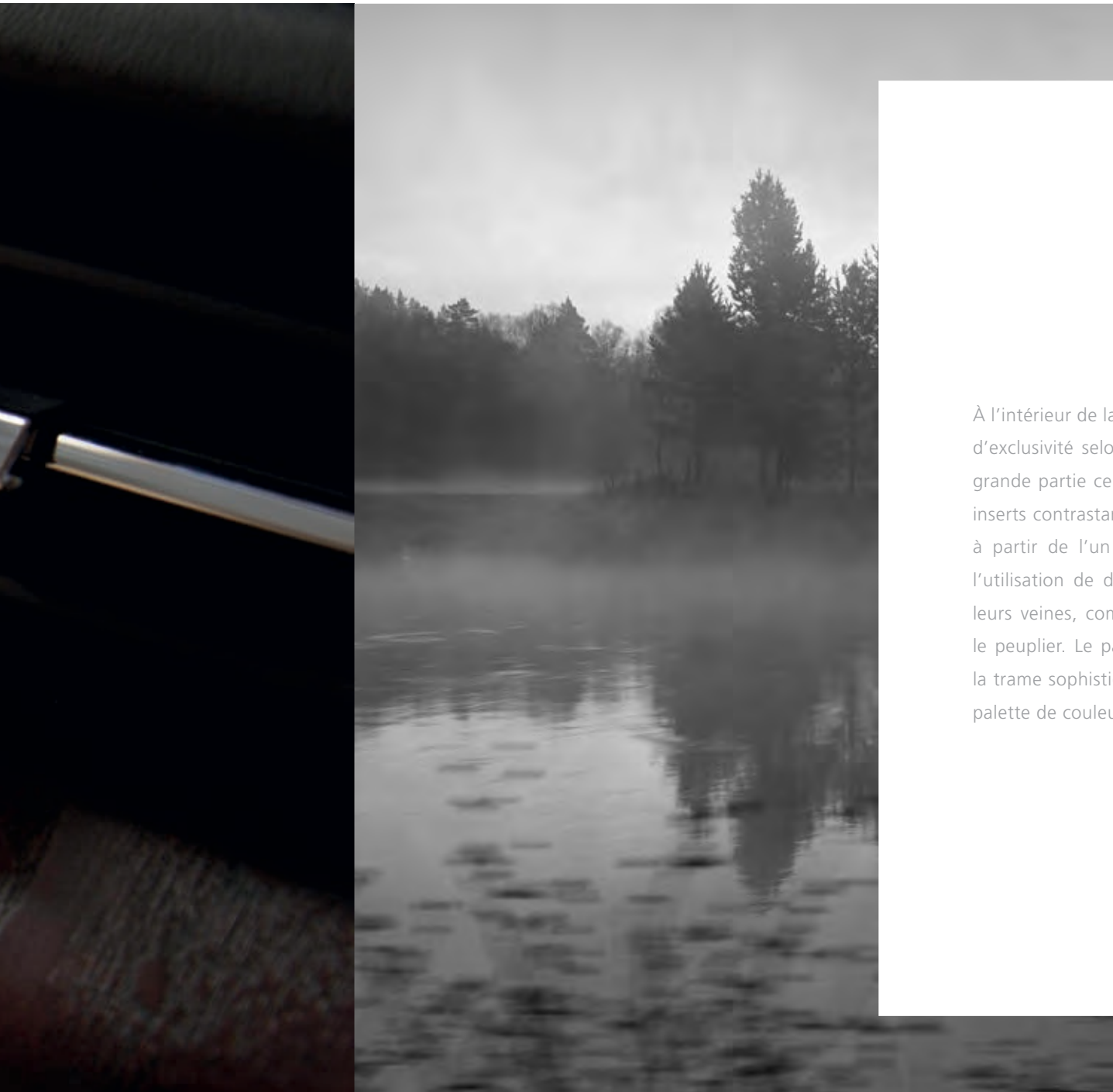

À l'intérieur de la Quattroporte, l'extraordinaire variété des finitions reflète l'idée d'exclusivité selon laquelle l'habitacle est un luxueux salon fait sur mesure. La grande partie centrale du tableau de bord, tout comme le tunnel central et les inserts contrastants des portières, peuvent se vêtir d'une boiserie confectionnée à partir de l'un des cinq superbes bois. La première nouveauté consiste en l'utilisation de deux nouveaux bois à pores ouverts qui, avec leurs nœuds et leurs veines, communiquent une forte sensation tactile : la ronce de noyer et le peuplier. Le pack standard comprend les finitions Erable, un bois d'érable à la trame sophistiquée et caractérisé par un aspect brillant, à assortir à une riche palette de couleurs. Les autres options proposent Tanganika et Ebano (ébène).





Les superbes cuirs Poltrona Frau® qui garnissent les sièges, le tableau de bord, les portières et le tunnel central, existent en quatre couleurs, enrichies de deux autres nuances pour dessiner, le cas échéant, un intérieur bicolore. La couronne du volant peut s'assortir d'un insert central en bois ou en fibre de carbone, et le volant, quant à lui, est gainé de cuir proposé en cinq coloris. Enfin, une option inédite permet de garnir l'habitacle d'un cuir de qualité encore supérieure, extrêmement doux, qui peut se marier à l'Alcantara® pour la partie centrale des sièges. Cette matière peut aussi habiller le plafonnier pour créer une atmosphère extrêmement chic. Pour accentuer l'esprit sportif de la Quattroporte, la bande centrale du tableau de bord, le tunnel central et les moulures peuvent être garnis d'une finition brillante spéciale en fibre de carbone. Le pédalier sport est une autre option. Les pédales et le repose-pied en acier brossé, avec inserts spéciaux en caoutchouc, assurent une adhérence maximale, et ils sont personnalisés par le logo Maserati ovalisé.

La colonne sonore des émotions

La nouvelle Maserati Quattroporte est équipée des tout derniers systèmes d'information et de divertissement pour transformer le voyage en une émotion unique et relaxante. Au beau milieu du tableau de bord, le grand écran tactile 8,4 pouces appelé Maserati Touch Control (MTC) constitue un véritable portail qui assure une gestion très simple et intuitive des nombreux systèmes embarqués. L'équipement englobe une radio, un navigateur, un lecteur DVD audio et vidéo, ainsi qu'une connexion Bluetooth avec streaming audio. Dans un compartiment spécial du tunnel central, les ports USB et Aux-In permettent de relier des dispositifs extérieurs, comme les Smartphones ou appareils Apple®. Le véhicule est aussi équipé d'un lecteur de cartes mémoires SD. Le système audio standard garantit une qualité sonore irréprochable avec un amplificateur de 600 watts et





dix enceintes très haute fidélité, en symbiose parfaite avec le style de l'intérieur. Avec la technologie WLAN, le système devient aussi un hot-spot Wi-Fi. Il suffit d'introduire une carte SIM dans le routeur, disponible sur demande, pour recevoir les signaux Internet et pour les retransmettre, sans fil, à trois dispositifs (ordinateurs portables, téléphones mobiles, tablettes). Enfin, les deux fauteuils individuels arrière peuvent également s'assortir d'un système de divertissement sophistiqué pour les passagers arrière. Deux écrans LCD 10,2 pouces sont intégrés aux appuie-tête avant pour reproduire des fichiers audio, vidéo et images depuis une source extérieure. La connexion A/V-IN permet de relier des consoles de jeux, des appareils photos, des caméscopes et des ordinateurs portables. Chaque écran est équipé d'écouteurs sans fil et d'une télécommande. Un tuner TV est disponible sur demande.*

** Uniquement en Europe, en Chine et au Japon*

Les maîtres du son

Même si vous n'avez jamais entendu parler de Bowers & Wilkins, vos oreilles ont déjà probablement entendu les fruits de son travail. Dans les plus célèbres studios d'enregistrement du monde, les ingénieurs du son choisissent les enceintes Bowers & Wilkins pour gérer et enregistrer la musique. Il y a de fortes chances que la plupart des CD de votre collection aient été réalisés avec des enceintes Bowers & Wilkins. Pourquoi les plus grands studios d'enregistrement – pour ne pas parler des mordus de Hifi – choisissent Bowers & Wilkins ? Plutôt simple. Parce qu'ils savent pertinemment que, pour reproduire fidèlement l'interprétation musicale, personne ne réussit à immortaliser aussi bien le son dans toute sa profondeur. Le son que l'artiste veut faire arriver aux oreilles de son public. Depuis plus de cinquante ans, Bowers & Wilkins ne cesse d'améliorer la qualité de la reproduction sonore. Aujourd'hui, la société britannique séduit une nouvelle génération de passionnés avec des nouveaux produits, comme des casques, des stations d'accueil pour dispositifs mobiles et des lecteurs sans fil. Aujourd'hui, le réalisme sonore Bowers & Wilkins atteint son apogée sur la route, à bord de la Maserati Quattroporte.

Le système Premium Surround Bowers & Wilkins

Pour tous ceux qui veulent une acoustique digne d'une salle de concert, Maserati propose, sur sa Quattroporte, le système Premium Surround de toute dernière génération, mis au point avec le spécialiste du son haut de gamme, Bowers & Wilkins. Le système sonore reproduit à la perfection chaque finesse du son avec une pureté dynamique hors du commun. Un son extraordinaire pour une automobile extraordinaire.

Une acoustique intégrée

Avec son amplificateur à 16 canaux de 1 280 watts, le système épouse le style de l'habitacle. Les études approfondies sur l'emplacement des sources sonores – quinze enceintes positionnées dans le tableau de bord, dans les portières et sur la plage arrière – assurent la meilleure restitution des sons, sans entamer l'élégance de l'habitacle.

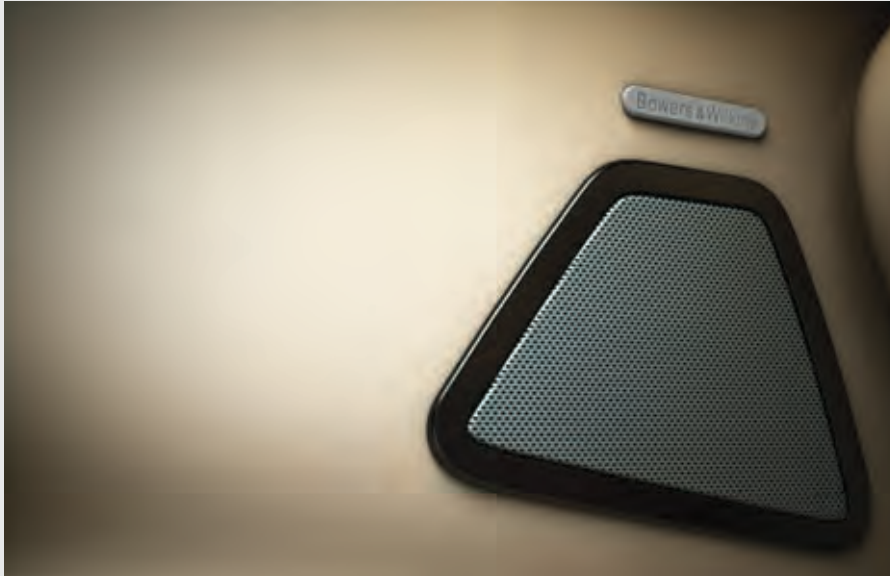

Synthétisé à la perfection

La synthétisation d'un système audio est un art délicat, qui exige des heures et des heures d'écoute par une oreille experte. Le système Premium de la Quattroporte a été peaufiné par les ingénieurs qui ont réalisé le produit phare de Bowers & Wilkins, les haut-parleurs de la gamme 800 Series Diamond, utilisés dans les célèbres studios londoniens d'Abbey Road.

Des matériaux de pointe

Les haut-parleurs de la Quattroporte tirent avantage des technologies et des matériaux les plus avant-gardistes, comme le Kevlar et l'aluminium, à même de garantir à la fois légèreté et rigidité pour pousser le son aux limites de l'oreille humaine, alors que le Rohacell - un matériau normalement utilisé dans l'aviation et pour la conception des fusées - forme un cône parfait pour les haut-parleurs de graves.

Le son, tout autour

La technologie surround QuantumLogic® de HARMAN s'appuie sur la reconnaissance de tous les éléments qui forment une piste audio : les instruments de musique, la voix et la réverbération interne sont séparés, puis traités pour restituer un son cristallin et limpide.



Le système de climatisation

La climatisation bizona automatique adapte automatiquement l'intensité de la ventilation en fonction de la température extérieure, tout en permettant aux occupants du véhicule de régler chacun la température au sein de l'habitacle. Avec ses treize bouches d'aération et un débit de 455 mètres cubes par heure, le système optimise la climatisation, en refroidissant ou en chauffant l'air plus vite. Il est équipé d'un capteur antibuée qui réduit automatiquement le taux d'humidité de l'air dès que les vitres commencent à s'embuer. Un capteur solaire règle la température de l'air à la sortie des bouches d'aération pour compenser les effets du rayonnement solaire. Une climatisation 4 zones est disponible en option, avec une unité de commande séparée pour les passagers arrière. Ce système comporte deux bouches d'aération complémentaires sur les montants centraux pour augmenter le débit d'air vers la zone arrière.

Le coffre

La Maserati Quattroporte présente un coffre très polyvalent et extrêmement volumineux. Sa capacité de 530 litres permet de voyager avec des valises de grande taille. La finition du coffre bénéficie de la même attention méticuleuse réservée à l'habitacle. Les tapis existent en trois couleurs, coordonnées à la tonalité des tapis intérieurs. Le coffre est aussi équipé d'une pratique prise 12V. Une partie de la banquette arrière à trois places se rabat pour pouvoir transporter des bagages particulièrement longs.





La Dernière Touche Du Maestro

Union parfaite du design et de la fonction, spécialement conçus pour procurer une expérience Maserati à l'état pur, les accessoires Maserati garantissent les plus hauts niveaux de qualité, fiabilité et originalité. Les articles de la gamme ont été pensés pour répondre à deux exigences : sublimer l'élégance et le caractère sportif de Maserati et assurer des prestations exclusives, sur mesure, pour vivre des expériences hors du commun à bord.*





Le set de bagages

Le set de bagages en cuir souple Poltrona Frau® a été conçu pour exploiter les moindres recoins du coffre de la Maserati Quattroporte. Les élégants contrastes rappellent les formes du tunnel central, et ils témoignent non seulement de la qualité extraordinaire des matières, mais aussi du soin apporté au détail. Le set comprend une valise, un sac, deux trolleys et deux vanity-cases. Sur demande, une housse porte-habits et un sac à chaussures. Tous les éléments peuvent être demandés individuellement.

La housse de voiture

Deux housses de voiture sont disponibles pour la Quattroporte, une pour l'extérieur et une pour l'intérieur. La housse d'intérieur, fabriquée dans un superbe tissu bleu qui ne file pas, est bordée d'un élégant passepoil gris clair. Pour garantir une bonne protection contre les intempéries, la housse d'extérieur, de couleur gris clair, est fabriquée à partir de matières techniques haute performance qui la rendent imperméable, respirante et élastique. Les deux housses sont marquées du Trident et du logo de la Quattroporte.





Pneus d'Hiver

Les Pneus d'Hiver Maserati sont conçus pour atteindre les plus hautes performances de conduite pendant l'Hiver, grâce aux caractéristiques d'adhérence et de sécurité. Bande de roulement, mélange et structure sont à la base d'un projet spécifique pour l'utilisation à basse température sur routes enneigées ou mouillées.

Les sièges auto

Réalisés en collaboration avec Peg Perego, les exclusifs sièges auto pour la Quattroporte avec banquette arrière trois places, assurent la sécurité des plus petits, forts d'une élégance et d'une esthétique dessinées tout spécialement pour Maserati. Trois versions homologuées selon le règlement européen ECE R44/04 : Groupe 0+ (de 0 à 13 kg), Groupe 1 (de 9 à 18 kg) et Groupe 2/3 (de 15 à 36 kg).

Le chargeur maintien de charge

Le chargeur maintien de charge est un dispositif très utile pour garder le véhicule dans des conditions optimales, même en cas de longues périodes d'immobilisation. Pour l'utiliser, il suffit de le connecter à la batterie et à une prise de courant ordinaire. Ainsi la charge de la batterie reste en permanence entre 95% et 100% et, le cas échéant, le dispositif recharge la batterie.







Le bac de coffre

Le bac préformé en mousse thermoplastique est l'accessoire idéal pour protéger le revêtement du coffre. Imperméable et lavable, le bac épouse les formes du coffre pour garantir une protection optimale. Les personnalisations de la surface rappellent la calandre de la Quattroporte.

Le filet à bagages

Parmi les accessoires dessinés tout spécialement pour la Maserati Quattroporte, un pratique filet à bagages empêche le mouvement des objets dans le coffre et assure leur stabilité lorsque la voiture roule. Sa configuration double couche lui permet de retenir aussi les objets plus petits et plus fins. La fixation du filet est assurée par les quatre crochets situés aux extrémités du plan de chargement.





DIMENSIONS ET POIDS

Longueur	5 262 mm
Largeur (avec rétroviseurs)	2 100 mm
Largeur (sans rétroviseurs)	1 948 mm
Hauteur	1 481 mm
Empattement	3 171 mm
Voie avant	1 634 mm
Voie arrière	1 647 mm
Porte-à-faux avant	968 mm
Porte-à-faux arrière	1 123 mm
Diamètre de braquage	11,8 m
Volume du coffre	530 l
Capacité du réservoir	80 l
Poids à sec	1 800 kg
Poids en ordre de marche	1 900 kg

PNEUMATIQUES

Avant	245/40 R20
Arrière	285/35 R20

MOTEUR

Nombre de cylindres et disposition	90° V8
Cylindrée	3 798 cm ³
Alésage	86,5 mm
Course	80,8 mm
Transmission	Automatique 8 rapports
Taux de compression	9,5:1
Puissance maximale	390 kW (530 ch)
Régime à la puissance maximum	6 500 - 6 800 tr/min
Couple maximal	650 Nm
Régime au couple maximal	2 000 - 4 000 tr/min

PERFORMANCES

Vitesse de pointe	307 km/h
Accélération de 0 à 100 km/h	4,7 s
Consommation (cycle mixte)	11,8 l/100 km
Consommation (cycle urbain)	17.4 l/100 km
Consommation (cycle extra urbain)	8.5 l/100 km
Émissions CO ₂ (cycle mixte)	274 g/km
Émissions CO ₂ (cycle urbain)	405 g/km
Émissions CO ₂ (cycle extra urbain)	197 g/km

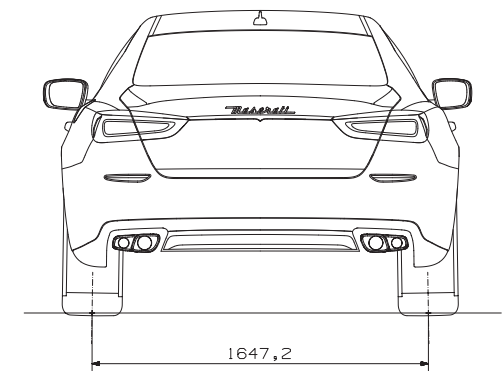
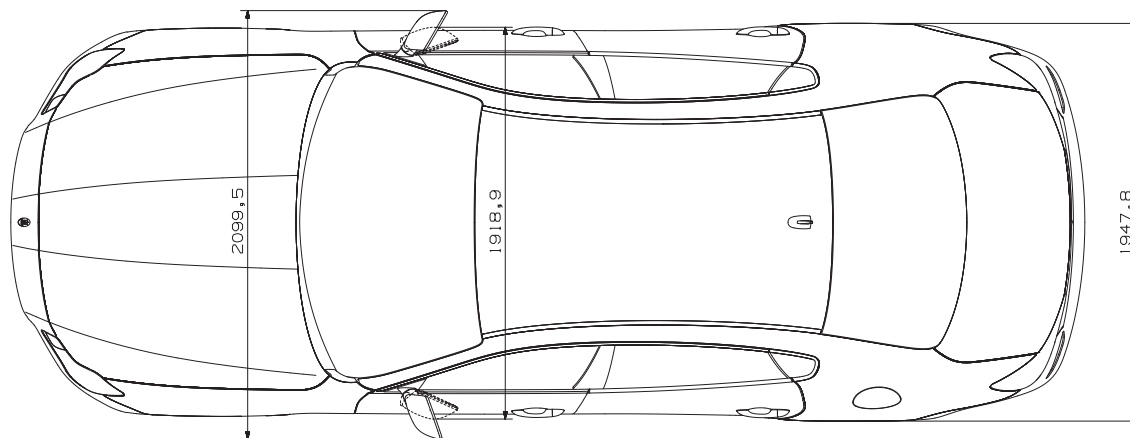
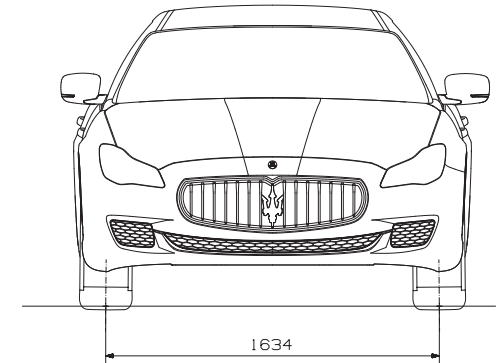
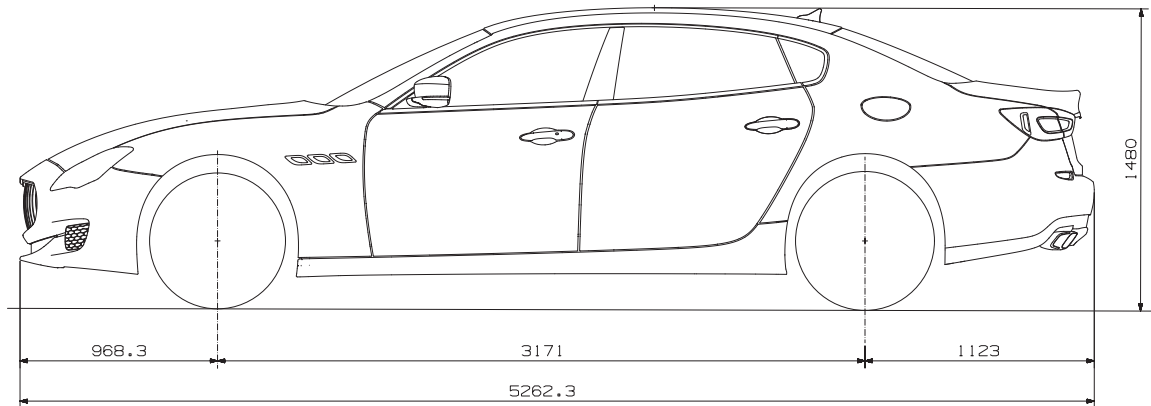

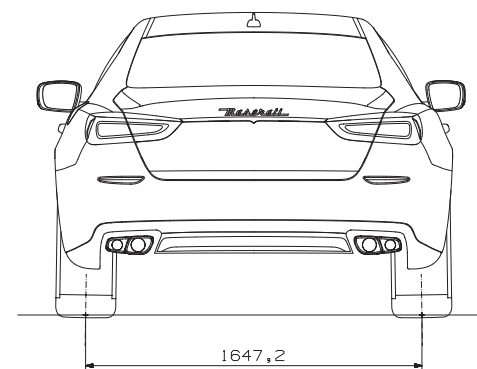
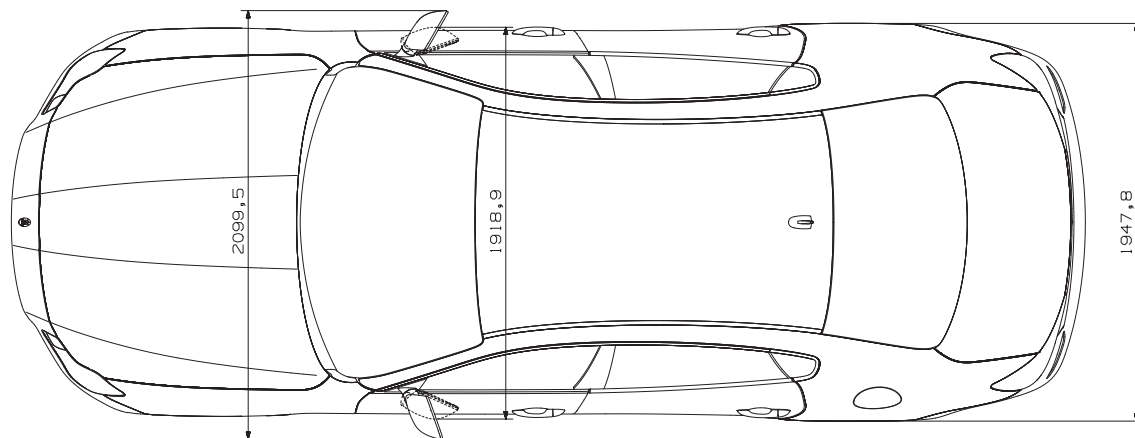
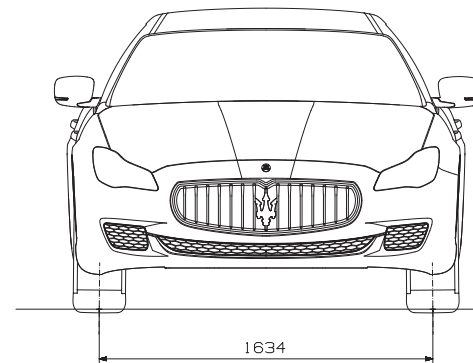
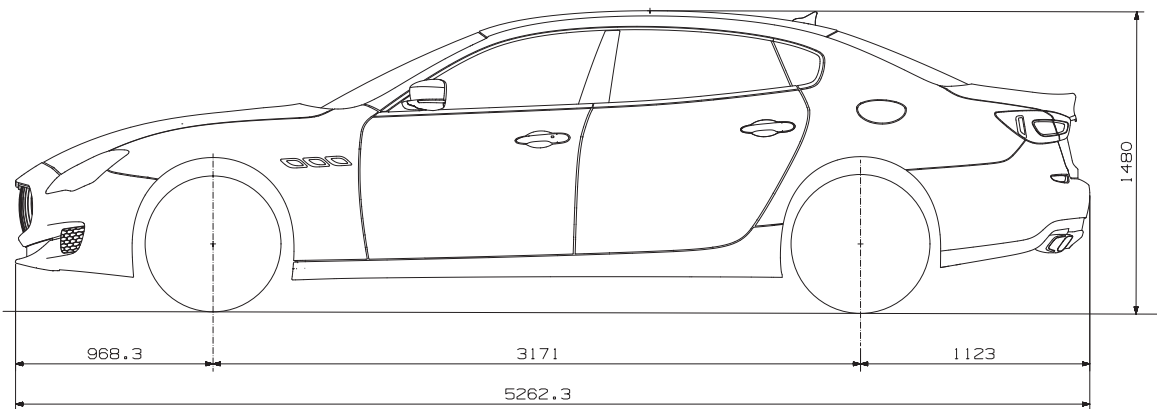

DIMENSIONS ET POIDS

Longueur	5 262 mm
Largeur (avec rétroviseurs)	2 100 mm
Largeur (sans rétroviseurs)	1 948 mm
Hauteur	1 481 mm
Empattement	3 171 mm
Voie avant	1 634 mm
Voie arrière	1 647 mm
Porte-à-faux avant	968 mm
Porte-à-faux arrière	1 123 mm
Diamètre de braquage	11,8 m
Volume du coffre	530 l
Capacité du réservoir	80 l
Poids à sec	1 820 kg
Poids en ordre de marche	1 920 kg

PNEUMATIQUES

Avant	245/45 R19
Arrière	275/40 R19

MOTEUR

Nombre de cylindres et disposition	60° V6
Cylindrée	2 979 cm ³
Alésage	86,5 mm
Course	84,5 mm
Transmission	Automatique 8 rapports
Taux de compression	9,7:1
Puissance maximale	301 kW (410 ch)
Régime à la puissance maximum	5 500 tr/min
Couple maximal	550 Nm
Régime au couple maximal	1 750 - 5 000 tr/min

PERFORMANCES

Vitesse de pointe	283 km/h
Accélération de 0 à 100 km/h	4,9 s
Consommation (cycle mixte)	10.6 l/100 km
Consommation (cycle urbain)	15.4 l/100 km
Consommation (cycle extra urbain)	7.8 l/100 km
Émissions CO ₂ (cycle mixte)	246 g/km
Émissions CO ₂ (cycle urbain)	358 g/km
Émissions CO ₂ (cycle extra urbain)	181 g/km



TRITONE

* Avant: 245/45 R 19
* Arrière: 275/40 R 19



MERCURIO

* Avant: 245/40 R 20
* Arrière: 285/35 R 20



CRONO

* Avant: 245/40 R 20
* Arrière: 285/35 R 20



TITANO

- * Avant: 245/35 R 21
- * Arrière: 285/30 R 21







Noir



Rouge



Bleu



Argent



Aluminium poli

PEINTURE OPAQUE

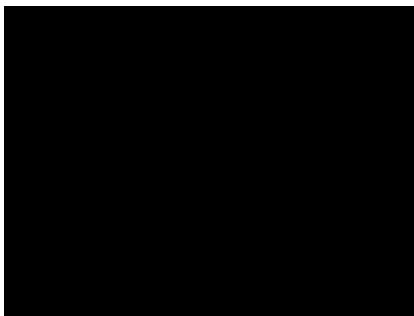

Nero

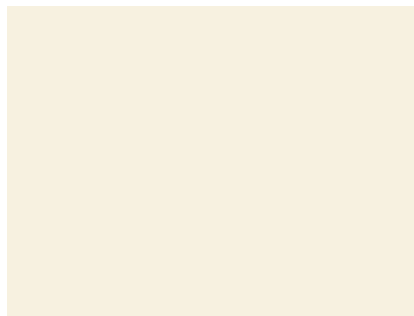

Bianco

PEINTURE MICA



Bronzo Siena



Champagne

PEINTURE MÉTALLISÉE



Grigio Metallo

PEINTURE METALLESCEMENT

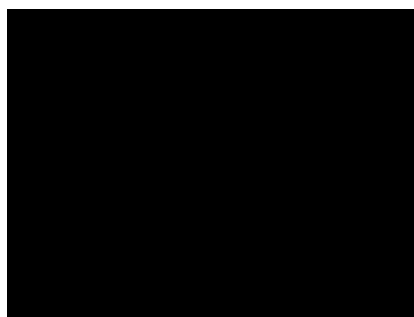

Nero Ribelle



Blu Passione



Rosso Folgore



COULEUR DES SIÈGES EN CUIR PREMIUM : OPTIONNEL

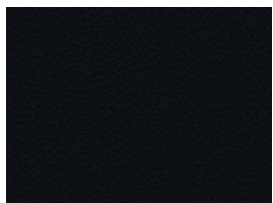

Nero

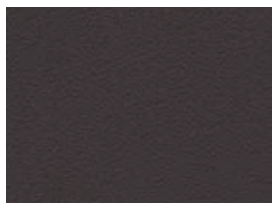

Marrone

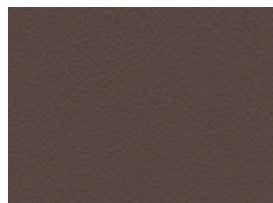

Tortora

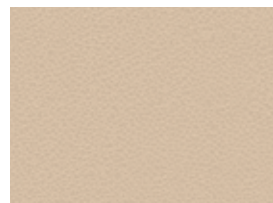

Sabbia



Cuoio

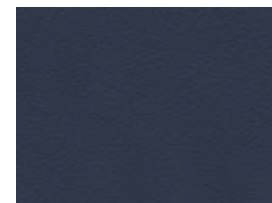

Blu

COULEUR DES SIÈGES EN CUIR / PLANCHE DE BORD INFÉRIURE : STANDARD

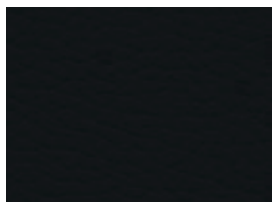

Nero

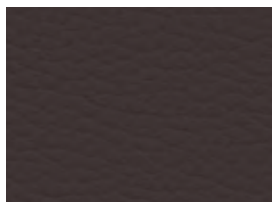

Marrone

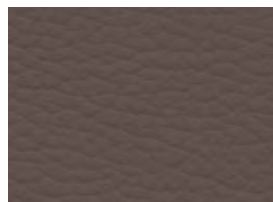

Tortora

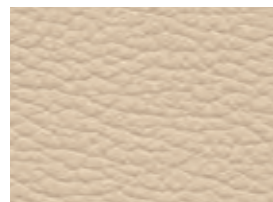

Sabbia

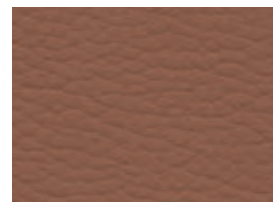

Cuoio

PLANCHE DE BORD SUPÉRIEUR

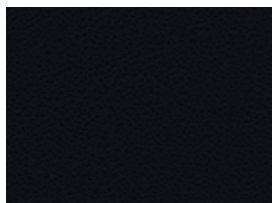

Nero

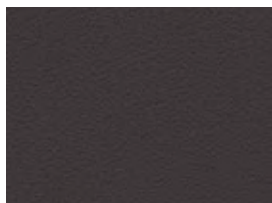

Marrone

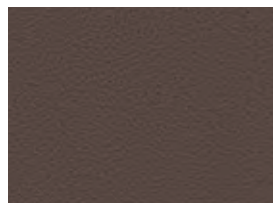

Tortora

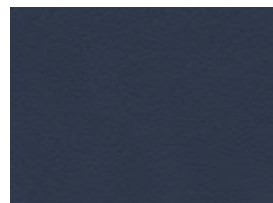

Blu

VOLANT



Nero



Marrone



Tortora



Sabbia



Blu

TAPIS DE SOL / CEINTURES DE SÉCURITÉ

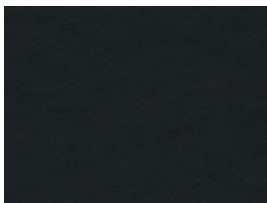

Nero

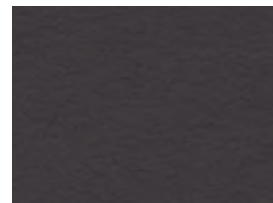

Marrone

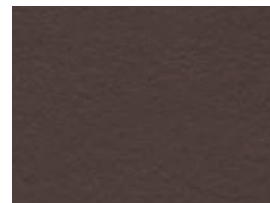

Tortora

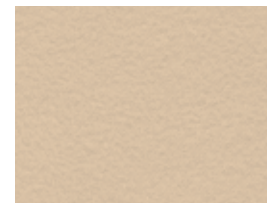

Sabbia

CIEL DE PAVILLON

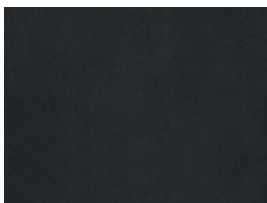

Nero



Grigio

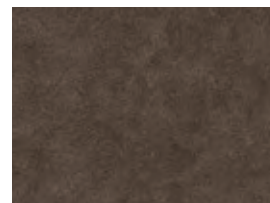

Tortora

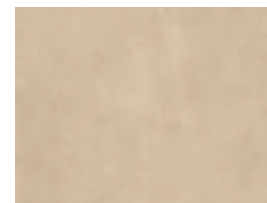

Sabbia

BOISERIES INTÉRIEURES



Erable



Ebano



Tanganika

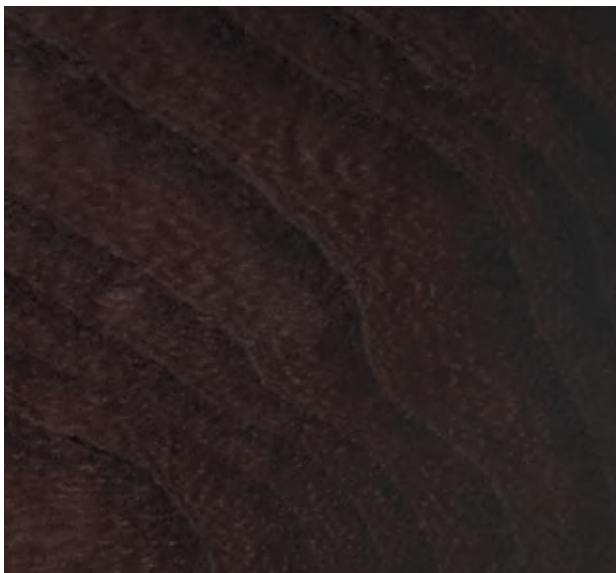

Radica

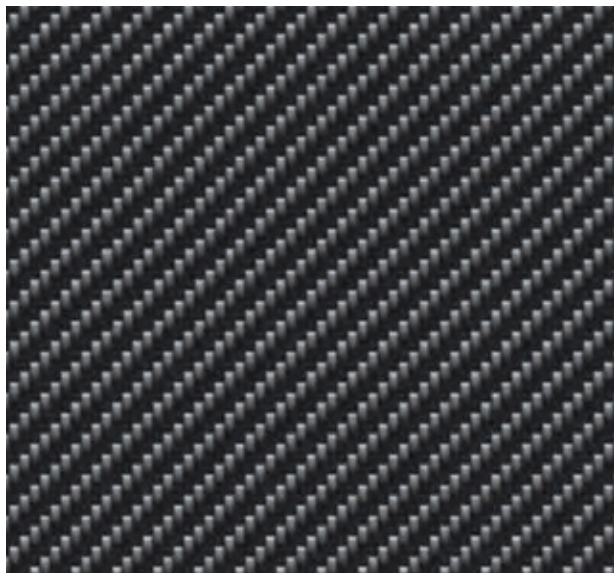

Carbone

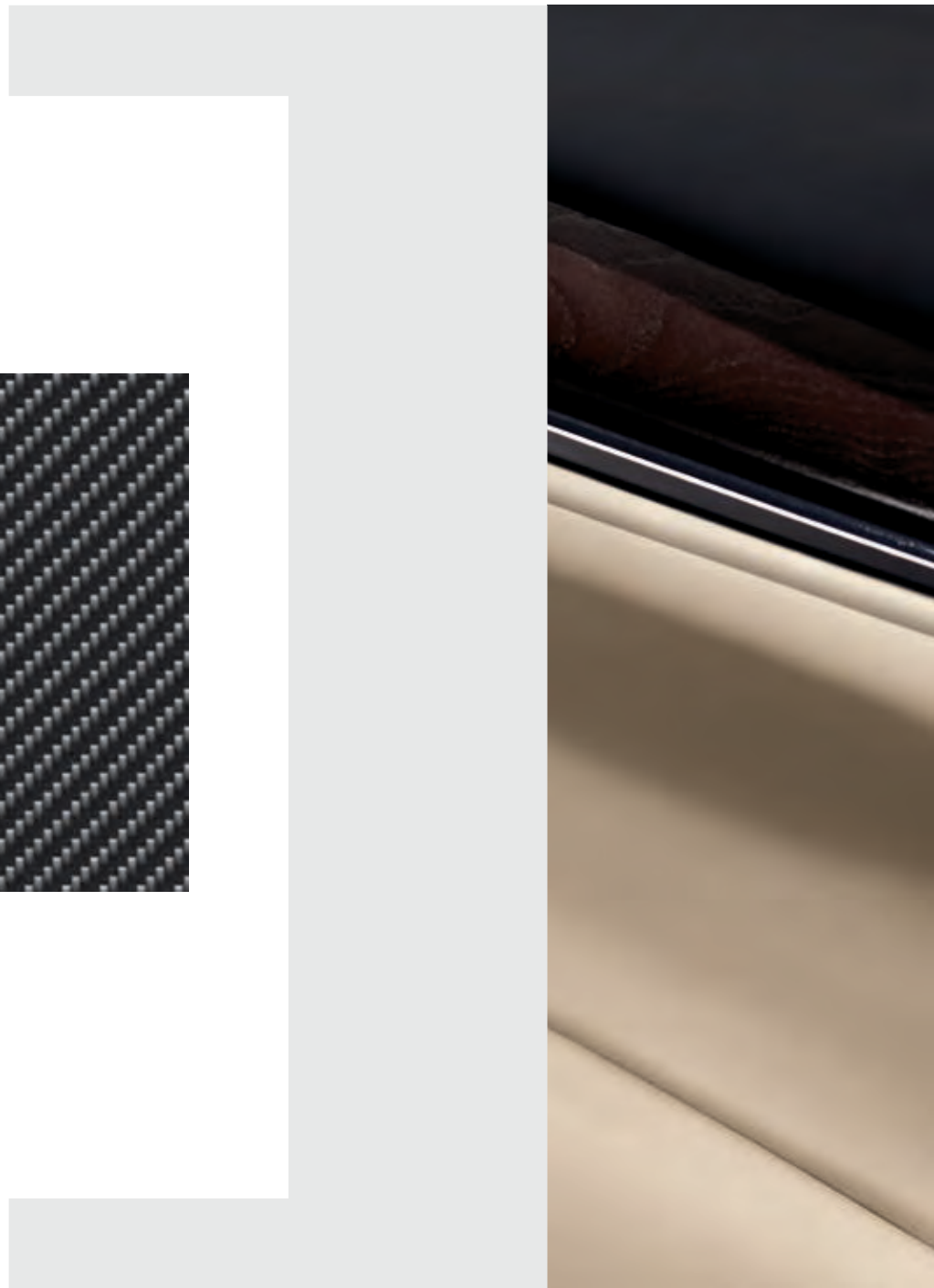

QUATTROPORTE S Q4

QUATTROPORTE GTS

ROUES ET CHASSIS

Jantes 19 pouces aluminium Tritone (245/45 R19 avant; 275/40 R19 arriere)	●	○
Jantes 20 pouces aluminium Crono (245/40 R20 avant; 285/35 R20 arriere)	○	○
Jantes 20 pouces Mercurio (245/40 R20 avant; 285/35 R20 arriere)	○	●
Jantes 21 pouces aluminium forgé Titano (245/35 R21 avant; 285/30 R21 arriere)	○	○
Etriers de freins de couleur Noire	●	●
Etriers de freins de couleur Argent	○	○
Etriers de freins de couleur Bleue	○	○
Etriers de freins de couleur Rouge	○	○
Etriers de freins de couleur Aluminium poli	×	○
Boîte de vitesse automatique ZF à 8 rapports	●	●
SYSTÈME DE FREINAGE PERFORMANCE		
Freins avants percés et ventilés à 6 pistons de 380x34mm	×	●
Freins arrières ventilés à 4 pistons de 350x28mm		
Freins avants percés et ventilés en aluminium à 6 pistons de 360x32mm	●	×
Freins arrières ventilés en aluminium à 4 pistons de 350x28mm		
Roue de secours 18'*	○	○
Suspensions pilotées Skyhook	●	●
Raideur des suspensions pilotées réglable sur deux niveaux	●	●

	QUATTROPORTE S Q4	QUATTROPORTE GTS
SÉCURITÉ		
Feux Bi-Xenon (codes et phares)	●	●
Fonction éclairage de jour à LED DRL	●	●
AFS - Adaptative Front Lightning, adaptation en temps réel de l'éclairage avant	●	●
Système lave-phares haute pression	●	●
Feux arrière à LED et 3ème feux de stop intégré à la vitre arrière	●	●
Allumage automatique des feux	●	●
Eclairage parking	●	●
Airbags frontaux à double niveaux, latéraux et rideaux avant et arrière	●	●
Ceintures de sécurité avec prétensionneur et limiteur d'effort	●	●
Système MSP comprend:		
-Contrôle de stabilité Maserati (MSP)		
- Système d'antipatinage (ASR)		
- Système d'antiblocage des freins (ABS)	●	●
- Répartition électronique du freinage (EBD)		
- Contrôle actif du couple Maserati (MSR)		
Hill holder	●	●
Frein à main électrique (EPB)	●	●
TPMS - Système de surveillance de la pression des pneus	●	●
Kit anti-crevaisson et compresseur électrique	●	●
Régulateur de vitesse	●	●

- De série
- Optionnel
- × Non disponible

	QUATTROPORTE S Q4	QUATTROPORTE GTS
EQUIPEMENTS EXTÉRIEURS		
Peinture opaque	●	●
Peinture métallisée*	○	○
Peinture mica	○	○
Peinture metallescent	○	○
Toit ouvrant**	○	○
Chromeline (finition extérieure chromée)	●	●
Buses de lave-vitre chauffée	●	●
Couvercle de coffre léger avec ouverture à télécommande	●	●
Capteurs de parking avant avec affichage digital des obstacles	●	●
Capteurs de parking arrière avec affichage digital des obstacles	●	●
Caméra de recul	●	●
Rétroviseurs électriques, chauffants et rabattables	●	●
Echappement: 2 double sorties chromées en acier inoxydable	●	×
Echappement: 2 double sorties chromées en acier inoxydable	×	●
Badge Quattroporte sur le coffre	●	●
Badge Q4 sur le coffre	●	×

* De série en Etas-Unis, Moyen-Orient et Chine

** De série en Etas-Unis et Chine

	QUATTROPORTE S Q4	QUATTROPORTE GTS
EQUIPEMENTS INTÉRIEURS		
Montants et ciel de pavillon en tissu	●	●
Montants et ciel de pavillon en Alcantara ©	○	○
Intérieur cuir naturel standard Poltrona Frau ©	●	●
Intérieur tout cuir naturel Poltrona Frau © (garnissage des sièges, haut et bas de la planche de bord, accoudoirs, poignées de portes, panneaux de portes)	○	○
Intérieur tout cuir naturel (haut et bas de la planche de bord, accoudoirs, poignées de portes, panneaux de portes) et sièges perforés (assise et dossier des sièges) Poltrona Frau ©	○	○
Intérieur tout cuir naturel (haut et bas de la planche de bord, accoudoirs, poignées de portes, panneaux de portes) Poltrona Frau © et assise de siège en Alcantara ©	○	○
Boiseries en Erable brillant	○	●
Boiseries en Tanganika brillant	○	○
Boiseries en Ebène brillant	○	○
Boiseries en Radica mate	●	○
Finitions Carbone	○	○
Volant multi fonctions 3 branches avec palettes "Active Shifting" en aluminium	●	●
Volant et levier de sélection de vitesse en cuir de couleur Poltrona Frau ©	●	●
Volant et levier de sélection de vitesse en cuir beige Poltrona Frau © avec accords de couleurs entre les plastiques et le cuir	○	○
Volant et levier de sélection de vitesse en bois et en cuir de couleur Poltrona Frau ©	○	○
Volant en carbone et levier de sélection de vitesse en cuir noir Poltrona Frau ©	○	○

- De série
- Optionnel
- × Non disponible

	QUATTROPORTE S Q4	QUATTROPORTE GTS
Boutton SPORT	●	●
Pédales en inox brossé	○	○
Palettes de changement de vitesse "Active Shifting" en aluminium	○	●
Vitres électriques double isolation thermique et sonore à l'avant et à l'arrière	●	●
Sièges avant en cuir standard réglable électriquement, chauffé, 2 positions mémorisables	●	●
Banquette arrière 3 places	●	×
Banquette arrière 3 places et sièges chauffants	○	●
Banquette arrière 3 places (inclinable à 40%)	●	●
Compartiment réfrigéré, prise 12V et éclairé dans l'accoudoir central avant	●	●
Accoudoir arrière avec prise USB et prise 12v	●	●
Horloge Design Maserati avec finitions chromées au centre du tableau de bord	●	●
Logo en relief trident sur les appuis-tête avant et arrière	●	●
2 portes gobelets cachés et prise 12v	●	●
2 portes gobelets cachés	●	●
Boîte à gants éclairée et verrouillable côté passager	●	●
Badge Quattroporte sur les boiseries de la planche de bord	●	●

CONFORT ET FONCTIONNALITÉ

MTC: Maserati Touch Control - Ecran tactile de 7,2" (Navigation, Radio, CD/DVD audio/video player, SD, USB, Aux-in, Apple compatible, bluetooth. Contrôles pour Climatisation, Téléphone, réglages du véhicule)	●	●
Ordinateur de bord avec écran 7'	●	●
Eclairage d'ambiance de nuit	●	●
Climatisation bi-zone	●	●
Climatisation quadri-zone	○	○

	QUATTROPORTE S Q4	QUATTROPORTE GTS
Rideau arrière électrique	○	●
Rideaux vitres arrières électriques	●	●
Sièges avants ventilés	○	○
Volant chauffant en cuir et bois précieux	○	○
Colonne de direction ajustable	●	●
Direction assistée à assistance variable	●	●
Système audio 10HP - 600 watt	●	●
Bowers & Wilkins Premium Sound System 1280 Watt	○	○
2 sièges arrières individuels avec console centrale	○	○
Tablettes arrières rabattables	○	○
Équipement audiovisuel arrière (sans tuner TV)	○	○
Équipement audiovisuel arrière + tuner TV	○	○
Vitres arrières teintées	○	○
Clef en Aluminium avec système d'ouverture des portes sans-clef	●	●
Portes arrières avec système d'ouverture sans-clef	○	○
Easy-entry - système de retraction automatique de la colonne de direction	●	●
Kit fumeur	○	○
Wifi Hot Spot	○	○
I.C.E. control (Increased Control & Efficiency): réglage spécifique qui agit sur la dynamique de la voiture en rendant son utilisation plus aisée en toutes conditions et permet de réduire les consommations d'énergie	●	●
Système anti-voiture avec alarme (périmétrique, volumétrique, anti-soulèvement)	●	●
Capteurs de pluie	●	●
Manuel de l'utilisateur et DVD interactif, consultable via le MTC (Maserati Touch Control)	●	●

- De série
- Optionnel
- × Non disponible

Masera ti nee sur la Piste

La compétition a toujours été le test par excellence pour les technologies destinées aux routières. Par tradition, c'est sur le circuit que nous mesurons la fiabilité et la performance. C'est avec les courses que nous essayons nos solutions et matières expérimentales. Maserati utilise le circuit pour exprimer le potentiel sportif de ses tridentées.

Trofeo MC World Series. L'excellence sur les pistes.

Suite au grand succès de la dernière saison, le Maserati Trofeo MC

sera de retour en 2013. En 2012, le championnat est devenu international avec six épreuves au programme: quatre courses en Europe, une aux États-Unis et une en Chine. Tous les événements du Trofeo MC World Series 2013 se composent de 3 courses sur 1 weekend. Plus de courses, plus d'adrénaline, plus de challenge où la performance se combine à la stratégie et l'endurance. Une expérience unique. Pour plus d'informations, visitez www.maseraticorse.com ou envoyez un e-mail à TrofeoMaserati@maserati.com







Cours de Conduite Master Maserati

Une expérience inoubliable au volant des modèles Maserati pour apprendre les techniques de conduite GT et celles de conduite sûre.

Master GT 1 Jour

Un cours d'un jour fait pour tous ceux qui veulent perfectionner leur technique de conduite. L'équipe a pour objectif d'améliorer les capacités personnelles de chaque participant dans une atmosphère amusante et stimulante.

Master GT 2 Jours

Un programme de formation intensive de deux jours qui englobe plusieurs séances de conduite sur circuit (technique de trajectoires avec instructeur à bord, analyse de télémétrie) et des exercices pour apprendre à maîtriser la voiture sur différents types de chaussée (changements soudains de direction, techniques de dérapage contrôlé et de freinage).

Master High Performance

Le cours Maserati HP apporte une formation très personnalisée avec un programme qui comprend des notions avancées sur la conduite à haute vitesse et des exercices plus complexes et plus perfectionnés au niveau technique. Une chance extraordinaire de maîtriser l'univers GT de Maserati.

Master Italian Lifestyle Experience

Un tout nouveau programme qui donne aux participants et à leurs accompagnateurs la chance de vivre "à l'italienne", un intéressant mélange de séances sur circuit et d'initiatives exclusives organisées par l'équipe Maserati dans deux villes regorgeant d'histoire : Florence et Parme. Une expérience splendide avec un accès privilégié au meilleur de ces deux destinations. Pour plus d'informations et les inscriptions : Master Maserati – Tél. +39 0525 55 11 38 Fax +39 0525 55 11 40 – info@mastertgt.it – www.maserati.com

les ser Vices sur Mesure De l'uni Vers Masera ti

Visite de l'Usine*

Afin de découvrir le lieu où est né le mythe, Maserati vous propose de connaître ses secrets de l'intérieur en effectuant une visite guidée de ses établissements de production à Modène. Pour comprendre la manière dont naissent les voitures, découvrir leurs nombreux secrets et le fonctionnement de la voiture et en apprenant leur mécanique.

Car Configurator et Web

Pour découvrir l'infinité des possibilités de personnalisation de chaque Maserati, un car configurator novateur et tout à fait unique en son genre a été mis au point. L'accès au car configurator vous permet d'élaborer votre Maserati en choisissant parmi les nombreux

éléments configurables de la voiture disponible et de découvrir également des fonctions novatrices parmi lesquelles figure la visualisation aux "Rayons X". Pour créer votre Maserati, visitez www.configurator.maserati.com

Maserati Experience**

Pour celui qui, outre la visite de l'usine Maserati, souhaite découvrir la culture, l'histoire et les saveurs de Modène. Le programme Maserati Experience vous offre la possibilité de connaître en détail, pendant un ou plusieurs jours, la réalité dans laquelle le monde Maserati évolue : la ville de Modène, ses oeuvres d'art, son histoire et sa gastronomie. Il vous est possible de personnaliser votre Maserati Experience en





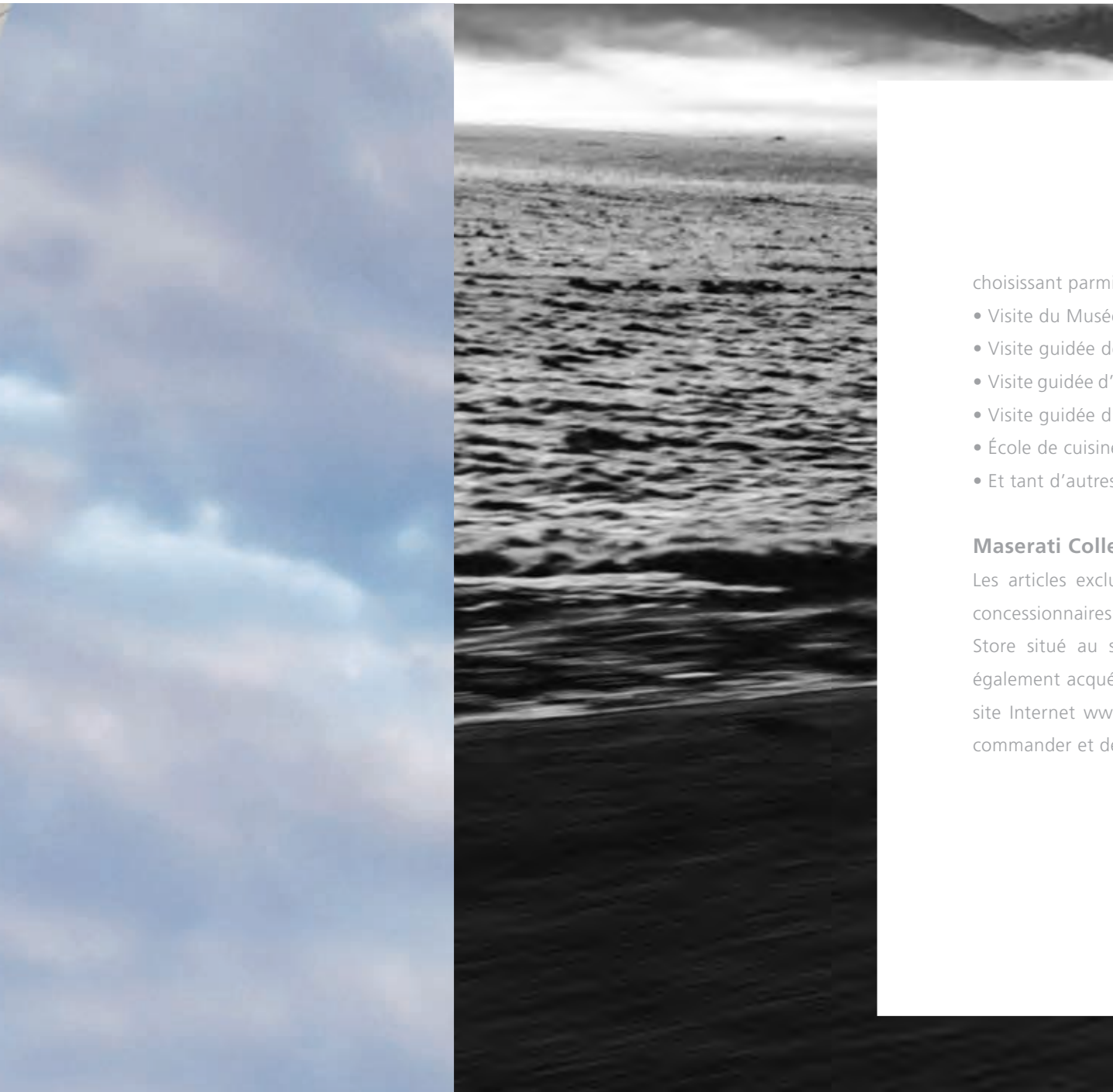

choisissant parmi les différentes offres suivantes :

- Visite du Musée Panini et/ou du Musée Stanguellini
- Visite guidée de la ville
- Visite guidée d'une fabrique de vinaigre balsamique avec séance de dégustation
- Visite guidée d'une cave à vins avec dégustation de vins locaux
- École de cuisine
- Et tant d'autres choses encore.

Maserati Collection

Les articles exclusifs de la Maserati Collection sont disponibles chez tous les concessionnaires officiels Maserati ainsi qu'auprès du tout nouveau Maserati Store situé au sein même du showroom Maserati à Modène. Vous pouvez également acquérir directement de chez vous les articles en vous connectant au site Internet www.maseratistore.com du magasin en ligne vous permettant de commander et de recevoir la Maserati Collection partout dans le monde.

Maserati Club

Les propriétaires de voitures Maserati des différentes époques peuvent savourer pleinement le plaisir de piloter les voitures sportives du Constructeur au Trident en participant au calendrier des différentes manifestations aussi bien touristiques que sportives spécialement réservées aux membres du Maserati Club. L'association est dirigée par des personnes qui ont largement contribué à l'expansion et au renom de la Marque au Trident au cours du temps. Devenir membre du Maserati Club est très simple : le programme des manifestations et la fiche d'inscription sont disponibles chez les concessionnaires Maserati. Pour plus d'informations, veuillez visiter le site www.maseraticlub.com

Accessoires Originaux Maserati

La gamme d'accessoires originaux propose des articles étudiés spécialement pour souligner au maximum l'élégance et la sportivité des modèles Maserati. Des modifications extérieures comme, par exemple, les calandres ou les étriers de frein colorés ; des finitions intérieures comme les jeux de surtapis et les seuils de

porte; des éléments liés à la dynamique sportive avec un large choix de jantes en alliage et de finitions en carbone ; des accessoires pour le voyage et des jeux de bagages étudiés spécialement pour les différentes voitures.

Maserati Classiche

La gamme de produits signés Maserati Classiche comprend des articles étudiés pour valoriser le grand patrimoine historique de l'entreprise, une histoire qui a plus de quatre-vingt-dix ans : des toiles picturales représentant les moments les plus glorieux et les voitures qui ont marqué l'histoire de l'automobile mondiale, des reproductions originales des catalogues de pièces détachées d'époque, des manuels d'utilisation et d'entretien et des brochures des modèles du passé et tant d'autres encore.

Toutes les nouveautés sont disponibles sur le site www.maserati.com dans la section Passion - Maserati Classiche et à l'adresse électronique maserati.classiche@maserati.com

AMÉRIQUE DU NORD :

Canada
États-Unis

**AMÉRIQUE CENTRALE /
AMÉRIQUE DU SUD :**

Argentine
Brésil
Chili
Colombie
Costa Rica*
El Salvador*
Guatemala*
Mexique
Porto Rico
République Dominicaine*
Venezuela

*Assistance Seulement

EUROPE :

Allemagne
Autriche
Belgique
Bulgarie
Chypre*
Danemark
Espagne
Finlande
France
Grèce
Hongrie
Israël
Italie
Lettonie
Lituanie
Luxembourg
Monte-Carlo
Norvège*
Pays-Bas
Pologne
Portugal*
République Tchèque
Roumanie
Royaume-Uni
Russie
Slovénie
Suède
Suisse
Turquie
Ukraine

ASIE / OCÉANIE :

Australie
Azerbaïdjan
Chine
Corée
Hong Kong
Inde
Indonésie
Japon
Kazakistan
Malaisie
Nouvelle Zélande
Philippines
Singapour
Taïwan
Thaïlande

**AFRIQUE /
MOYEN-ORIENT :**

Afrique du Sud
Arabie Saoudite
Bahrain
Egypte
Émirates Arabes Unis
Koweït
Liban
Oman
Qatar

MASERATI CONTACT CENTRE

Italie - 800 008 008 • Suisse alémanique - 0800 837 100 • Suisse romande - 0800 837 200 • Suisse italienne - 0800 837 300 • Allemagne - 0800 810 80 80 • Suède - 020 798 000 • Norvège - 800 180 88
Finlande - 0800 110 808 • Autriche - 0800 281 888 • France - 0800 908 000 • Princ.Monaco - 800 93 888 • Danemark - 80 888 000 • Belgique (Flamand) - 0800 710 31 • Belgique (Français) - 0800 710 30
Luxembourg - 8002 8000 • Pays-Bas - 0800 0 224 234 • Espagne - 9009 969 45 • Portugal - 8008 39 103 • Grèce - 00800 3912 725 41 • Turquie 00800 399 090 538 • Royaume-Uni - 0800 064 6468
Lettonie - 0371 7500 100 • Australie - 1 800 196 941 • Hong-Kong - 00 852 2870 8821







En consultant le site www.maserati.com ou par l'intermédiaire du Réseau d'Assistance Maserati vous pourrez connaître la liste des téléphones compatibles avec le système Multi Media System et leur niveau de compatibilité. Les illustrations et les textes présentés par cette brochure correspondent aux informations disponibles lors de son impression et ne peuvent en aucun cas être considérés comme étant une description contractuelle des caractéristiques faites par le constructeur. Certains modèles ou équipements pourraient ne pas être disponibles, ou ne l'être qu'après le début de la commercialisation de la voiture. La société Maserati se réserve le droit d'apporter toute modification à tout moment, et sans préavis, concernant les couleurs, le design et les détails techniques. Les concessionnaires agréés Maserati seront heureux de vous fournir tous les renseignements.



INTERNET

Découvrez le monde Maserati en photographiant le QR code avec votre smartphone ou alors en visitant notre site mobi.maserati.com



WWW.MASERATI.COM

WWW.MASERATIQUATTROPORTE.COM

MASERATI SPA · VIALE CIRO MENOTTI, 322 · 41121 MODENA · ITALY